

At4

Petit mobilier plein d'idées

Combiné évolutif 1-2-3 T6109 x002

EN 716-1 / EN 1130:1996
24052019

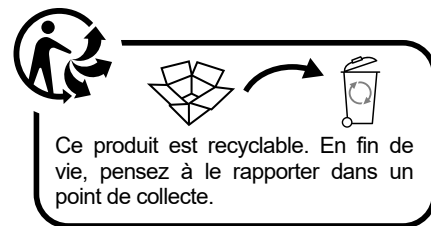
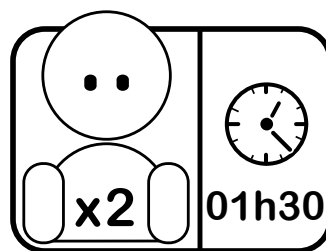
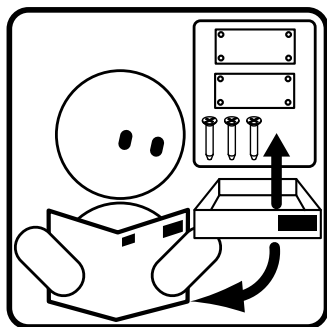
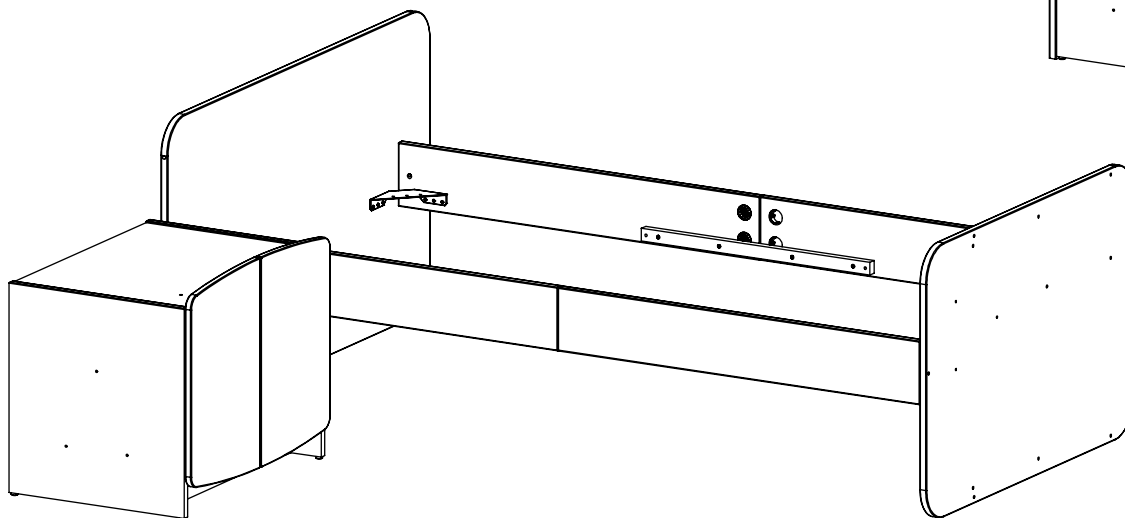
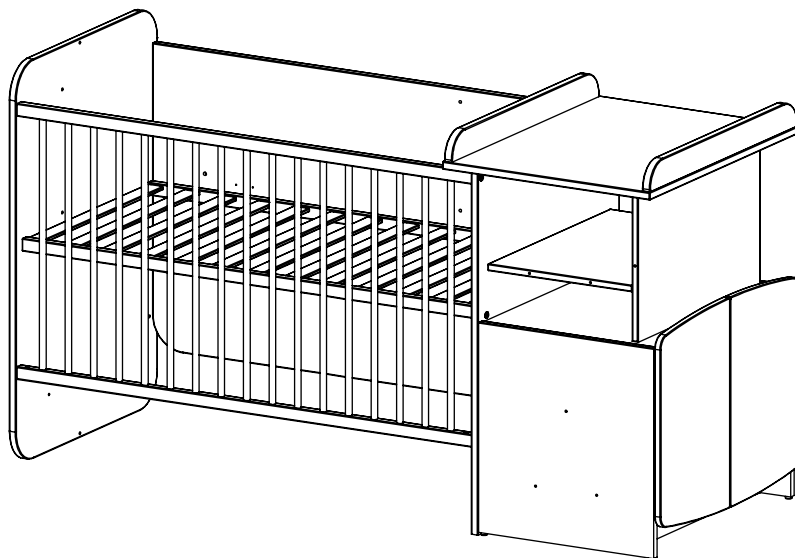
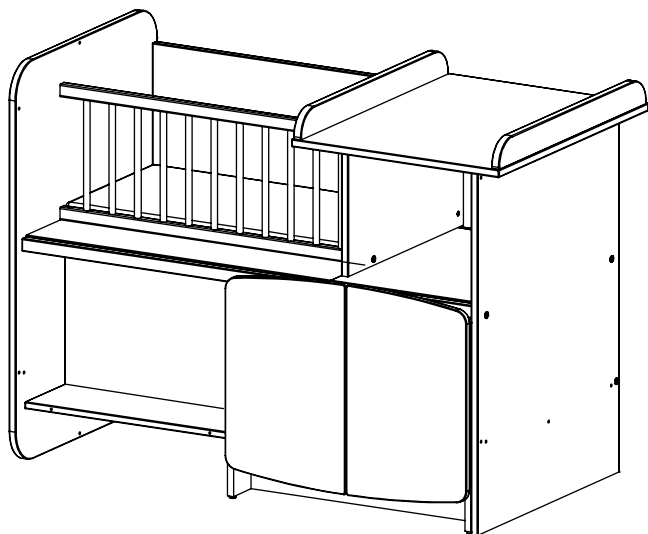

Combiné 1-2-3 berceau, lit & meuble à langer / Tenir éloigné les jeunes enfants lors de l'assemblage. Présence de petites pièces susceptibles d'être ingérées / Conserver à l'abri de l'humidité et de la poussière / Attention aux risques de cisaillement et de pincement durant l'installation / Positionner de manière stable sur un sol plan / Vérifier la présence et l'état de la quincaillerie et des pièces avant de débiter le montage / Ne pas monter ou utiliser le mobilier si certains éléments sont cassés, endommagés ou manquants, et n'utiliser que des pièces détachées approuvées par le fabricant / Les pièces détachées indispensables à l'utilisation sont disponibles durant 2 ans, et les éléments de visseries durant 5 ans / Utiliser uniquement l'outillage fourni ou préconisé. / Serrer correctement les éléments de fixation avec l'outillage fourni ou préconisé. / Un mauvais montage, calage ou manutention peut entraîner une fragilisation des assemblages et/ou des pièces / Il convient que tous les dispositifs d'assemblage soient toujours convenablement serrés et régulièrement vérifiés, et resserrés si nécessaire. / Ne pas déplacer un meuble chargé.

**LIT**

IMPORTANT ! A CONSERVER POUR UNE CONSULTATION ULTERIEUR - A LIRE SOIGNEUSEMENT

CONFORME AUX EXIGENCES DE SECURITE NORME EN 716-1**Avertissement :** Attention au danger de placer le lit à proximité de flammes nues et d'autres sources de forte chaleur, comme les appareils de chauffage électrique, les appareils de chauffage à gaz, etc.**Avertissement :** Ne pas utiliser le lit si certains éléments sont cassés, endommagés ou manquants, et n'utiliser que des pièces détachées approuvées par le fabricant.**Avertissement :** Ne rien laisser dans le lit et ne pas le placer à côté d'un produit qui pourrait fournir une prise pour les pieds de l'enfant ou présenter un danger d'étouffement ou d'étranglement, par exemple des ficelles, des cordons de rideaux, etc.**Avertissement :** Ne pas utiliser plus d'un matelas dans le lit.

La position la plus basse du sommier est celle qui est la plus sûre et doit être utilisée dès que le bébé est en âge de s'asseoir. L'épaisseur du matelas choisi doit être telle que la hauteur intérieure (c'est à dire la distance entre la surface du matelas et la partie supérieure du cadre du lit) soit d'au moins 500 mm dans la position la plus basse du sommier et d'au moins 200 mm dans sa position la plus haute. La longueur et la largeur du matelas doivent être telles que l'espace entre le matelas et les côtés et extrémités du lit ne dépasse pas 30 mm. Le matelas à utiliser avec ce lit doit être conçu pour des lits 60 cm x 120 cm et ne doit pas dépasser 12 cm de hauteur. Après le montage, bien contrôler que tous les dispositifs d'assemblage soient convenablement serrés et régulièrement vérifiés, et resserrés si nécessaire Afin de prévenir tous risque de chute quand l'enfant est capable de sortir seul du lit, le lit ne doit plus être utilisé pour cet enfant.

TABLE A LANGER

IMPORTANT ! A CONSERVER POUR DE FUTURS BESOINS DE REFERENCE - A LIRE ATTENTIVEMENT

CONFORME AUX EXIGENCES DE SECURITE DE LA NORME EN 12221 : 2008 + A1 : 2013**Avertissement :** Ne pas laisser l'enfant sans surveillance.

Pour enfants jusqu'à 12 mois d'un poids maximum de 11 kg.

Tous les éléments de fixation doivent toujours être convenablement serrés et contrôlés régulièrement. Apporter un soin particulier au fait que les vis ne soient pas desserrées, car un enfant pourrait accrocher une partie de son corps ou de son vêtement (par exemple: des cordons, des colliers, des rubans pour sucettes à bébé) ce qui présenterait un danger de pincement voir d'étranglement. Pour éviter tous risques d'incendie ou autre, ne pas placer la table à langer à proximité d'un chauffage électrique, à gaz, d'un foyer ouvert ou toutes autres sources de chaleur intense.

Le matelas à langer à utiliser avec cette table à langer doit être d'une épaisseur de 1,5 cm et mesurer 68 cm x 50 cm Maximum. Encastrez le contre les barrières de protection, le côté le plus long étant parallèle aux barrières.

Ne pas utiliser la table à langer si des parties sont cassées, déchirées ou manquantes. En cas de problèmes, prendre contact avec votre magasin. Les pièces de rechange doivent seulement être obtenues auprès du fabricant ou du distributeur.

BERCEAU

IMPORTANT - A CONSERVER POUR CONSULTATION ULTERIEURE - A LIRE SOIGNEUSEMENT

CONFORME AUX EXIGENCES DE SECURITE DE LA NORME EN 1130:1996

- Le berceau doit être placé sur un sol plat et horizontal.

- Ne pas laisser jouer des jeunes enfants sans surveillance à proximité du berceau.

AVERTISSEMENT - Ne pas utiliser le berceau si une pièce quelconque est cassée, déchirée ou manquante

Lorsque l'enfant peut s'asseoir, s'agenouiller ou se lever tout seul, le berceau ne doit plus être utilisé pour cet enfant.

Tous les éléments de fixation doivent toujours être convenablement serrés et contrôlés régulièrement.

Apporter un soin particulier au fait que les vis ne soient pas desserrées, car un enfant pourrait accrocher une partie de son corps ou de son vêtement (par exemple: des cordons, des colliers, des rubans pour sucettes à bébé) ce qui présenterait un danger de pincement voir d'étranglement. L'épaisseur du matelas doit être choisie de telle sorte que la hauteur intérieure (c'est à dire la distance de la surface supérieure du matelas jusqu'au bord supérieur des côtés du berceau) soit d'au moins 200 mm. La longueur et la largeur doivent être telles que l'espace entre le matelas et les côtés et extrémités du lit ne dépasse pas 30 mm. Matelas fournis 80x40 cm, épaisseur 4 cm, lavage à la main. Les nourrissons peuvent s'étouffer avec une literie molle. Éviter, pour améliorer son confort, de placer un oreiller ou autre accessoire de ce type sous un nourrisson qui dort.

AVERTISSEMENT - N'utiliser qu'un seul matelas dans le berceau.**AVERTISSEMENT** - Pour éviter tous risques d'incendie ou autre, ne pas placer le berceau à proximité d'un chauffage électrique, à gaz, d'un foyer ouvert ou toutes autres sources de chaleur intense.

Entretien à l'aide d'une éponge légèrement humide, essuyer avec un chiffon sec.

Précautions d'emploi : ne jamais laisser d'eau stagner, bien essuyer après usage, ne pas utiliser de produits abrasifs

**COT**

IMPORTANT! RETAIN FOR SUBSEQUENT CONSULTATION READ CAREFULLY

CONFORMS TO STANDARD SAFETY REQUIREMENTS EN 716-1**Warning:** Take care not to place the cot near to a naked flame or other high heat sources, such as electric heaters, gas heaters, etc.**Warning:** Do not use the cot if any components are broken, damaged or missing, and only use spare parts approved by the manufacturer.**Warning:** Do not leave anything in the cot and do not place near to any product that may trap the child's feet or present a suffocation or strangulation hazard, for example strings, curtain cords, etc.**Warning:** Do not use more than one mattress in the cot.

The cot base is safest at the lowest position and must be set to this position as soon as the baby is old enough to sit up. The thickness of the mattress selected must be such that the internal height (i.e. the distance between the surface of the mattress and the upper part of the cot frame) is at least 500 mm with the base at the lowest position and at least 200 mm at the highest position. The mattress to be used with this cot must be designed for 60 cm x 120 cm cots and must not exceed 12 cm in height.

The length and width of the mattress must be such that the space between the mattress and the sides and ends of the cot does not exceed 30 mm. After assembly, check that all the assembly mechanisms are correctly tightened and are checked regularly, and retightened if necessary.

When the child is able to get out of the cot on its own, the cot must no longer be used for this child, to prevent any risk of falling.

CHANGING TABLE

IMPORTANT ! RETAIN FOR FUTURE REFERENCE READ CAREFULLY

CONFORMS TO STANDARD SAFETY REQUIREMENTS EN 12221 : 2008 + A1 : 2013

For children up to 12 months with a maximum weight of 11 kg

WARNING : Do not leave the child unsupervised.

All fastening components must always be correctly tightened and checked regularly.

Pay particular care when ensuring that screws have not come loose, as part of the child's body or clothing could catch on them (for example: cords, necklaces, ribbons for baby's dummies), creating a pinching or strangulation hazard.

To avoid all fire hazards and other hazards, do not place the changing table near to any electric heater, gas heater, open fireplace or any other intense heat sources. The changing mattress to be used with this changing table must be 1,5 cm thick and measure 68cm x 50 cm Maximum. Fit it against the protective barriers, with the longest side parallel to the barriers. Do not use the changing table if any parts are broken, torn or missing. In the event of any problems, contact your store.

Spare parts must only be obtained from the manufacturer or distributor.

CRIBS

IMPORTANT! RETAIN FOR SUBSEQUENT CONSULTATION READ CAREFULLY

CONFORMS TO STANDARD SAFETY REQUIREMENTS EN 1130:1996

- The crib should be placed on a horizontal floor.

- Young children should not be allowed to play unsupervised in the vicinity of a crib

Warning: not to use the crib/cradle if any part is broken, torn or missing

When a child is able to sit, kneel or to pull itself up, the crib/cradle shall not be used anymore for this child. All assembly fittings should always be tightened properly and that care should be taken that no screws are loose, because a child could trap parts of the body or clothing (e.g. strings, necklaces, ribbons for babies' dummies, etc.), which would pose a risk of strangulation. The thickness of the mattress chosen shall be such that the internal vertical height (surface of the top of the mattress to the upper edge of the bed sides) is at least 200 mm in the highest position of the bed base when not sold with the crib. The size of the mattress with the crib :80x40 cm and must not exceed 4 cm in height. Washing with hand.

Warning: Use only a single mattress in the cradle**Warning:** To avoid all fire hazards and other hazards, do not place the crib near to any electric heater, gas heater, open fireplace or any other intense heat sources.

Care: clean using a damp sponge and warm, soapy water.

The painted parts are sensitive to moisture - do not let water stagnate, although leave the changing table dry after use. Never use any abrasive products.



BABYBETT

WICHTIG ! ZUM SPÄTEREN NACHSCHLAGEN AUFBEWAHREN SORGFÄLTIG LESEN

STIMMT MIT DEN SICHERHEITSANFORDERUNGEN DER NORM ÜBEREIN EN 716-1

Warnhinweis: Darauf achten, dass das Bett nicht in der Nähe offener Flammen oder sonstiger Hitzequellen wie elektrischer oder gasbetriebener Heizgeräte usw. aufgestellt wird.

Achtung: Das Bett nicht benutzen, wenn bestimmte Elemente zerbrochen oder beschädigt sind oder fehlen und nur vom Hersteller zugelassene Ersatzteile verwenden.

Warnhinweis: Nichts im Bett zurücklassen und es nicht in der Nähe von Elementen aufstellen, in denen sich die Kinderfüße verfangen könnten oder die ein Erstickungs- oder Erdrösselungsrisiko bergen, wie z. B. Schnüre, Vorhangschnüre, usw.

Warnhinweis: Nur eine Matratze im Bett verwenden.

Die unterste Einstellung des Bettrahmens ist die sicherste und ist zu verwenden, sobald das Kind im sitzfähigen Alter ist. Die Dicke der ausgewählten Matratze muss so ausfallen, dass die Innenhöhe (also der Abstand zwischen der Matratzenoberfläche und der Oberseite des Bettrahmens) in der tiefsten Stellung des Bettrahmens mindestens 500 mm **und** in der höchsten mindestens 200 mm beträgt. Die mit diesem Bett zu verwendende Matratze muss für Betten der Größe 60 cm x 120 cm geeignet sein und darf nicht höher sein als 12 cm. Länge und Breite der Matratze sind so zu wählen, dass der Zwischenraum zwischen Matratze und Seiten- bzw. Ober- und Unterkanten des Bettes nicht mehr als 30 mm beträgt.

Nach der Montage überprüfen, ob alle Montageelemente ordnungsgemäß festgezogen wurden. Diese regelmäßig nachkontrollieren und gegebenenfalls nachziehen.

Sobald das Kind das Bett allein verlassen kann, darf das Bett für dieses Kind nicht länger verwendet werden, um so jegliche Sturzgefahr auszuschließen.

WICKELTISCH

WICHTIG ! ZUM ZWECKE DER SPÄTEREN BEZUGNAHME AUFBEWAHREN - SORGFÄLTIG LESEN

STIMMT MIT DEN SICHERHEITSANFORDERUNGEN DER NORM ÜBEREIN EN 12221 : 2008 + A1 : 2013

Für Kinder mit einem Gewicht von höchstens 11 kg.

Warnhinweis: Das Kind nicht unbeaufsichtigt lassen.

Alle Befestigungselemente müssen korrekt angezogen sein und regelmäßig überprüft werden.

Besonders sorgfältig darauf achten, dass die Schrauben nicht hervorstehen, denn ein Kind könnte mit einem Körperteil oder seiner Kleidung (beispielsweise mit Kordeln, Riemen, Schnullerketten) daran hängen bleiben und sich einklemmen oder gar erdrosseln. Um jegliche Brand- oder sonstige Gefahr auszuschließen, den Tisch nicht in der Nähe eines elektrischen oder gasbetriebenen Heizofens, eines offenen Feuers oder jeder anderen Hitzequelle aufstellen. Die mit diesem Tisch zu verwendende Wickelaufgabe muss 1,5 cm dick sein und 68 cm x 50 cm messen. Sie ist in die Schutzkanten einzupassen, wobei die lange Seite parallel zu diesen sein muss. Den Wickeltisch nicht verwenden, wenn Teile davon zerbrochen oder zerrissen sind oder fehlen. Bei Problemen wenden Sie sich bitte an Ihren Händler.

Ersatzteile sind ausschließlich beim Hersteller oder Händler zu beziehen.

WIEGE

WICHTIG ! ZUM SPÄTEREN NACHSCHLAGEN AUFBEWAHREN SORGFÄLTIG LESEN

STIMMT MIT DEN SICHERHEITSANFORDERUNGEN DER NORM ÜBEREIN EN 1130:1996

- Die Wiege muss auf eine geraden fläche aufgestellt werden.

- Lassen sie keine Kinder unbeaufsichtigt neben der Wiege spielen.

WARNUNG - VERWENDEN SI DIE WIEGE NICHT WENN EIN TEIL ZERBROCHEN, BESCHÄDIGT IST ODER FEHLT.

Wenn das Kind sitzen, sich hinknien oder alleine aufstehen kann, darf die Wiege für dieses Kind nicht mehr verwendet werden. Alle schrauben und Verschlüsse müssen immer fest sitzen und regelmäßig kontrolliert werden.

Geben Sie besondere Achtung dass die Schrauben gut angezogen sind, da das risiko besteht das dass Kind mit den Kleidern oder Körperteilen daran hängen bleibt (z.b. gurte, halsbänder oder schnuller) und ergibt eine gefahr des erschtickens oder zwicken. Die dicke der Matratze muss ausgewählt werden so dass die innere höhe (die entfernung von der oberfläche der matratze bis zum oberen rand der wiege) mindestens 200 mm beträgt. Die Länge und Breite muss so sein dass die entfernung zwischen matratze und Extremitäten der Wiege nicht mehr als 30mm beträgt. Zur verfügung gestellten Matratzen 80x40 cm, dicke 4 cm, Von hand waschen. Kleinkinder könnten an Weichbettung erschitcken. Vermeiden sie für eine verbesserung ein kissen oder anderes zubehör under ein Kleinkind das schläft zu stellen.

WARNUNG - VERWENDEN SI NUR EINE MATRATZE IN DER WIEGE

WARNUGN - UM BRANDGEFAHREN ZU VERMEIDEN STELLEN SI DIE WIEGE NICHT NEBEN ELEKTRISCHEN ODER GAS BETRIEBENEN WÄRMEQUELLEN ODER EIN OFFENES FEUER.

Säubern sie die Wiege mit einem feuchten Schwamm und wischen sie mit einen trockenen Lappen nach.

Vorsichtsmaßnahmen: Niemals Wasser auf der Wiege lassen, immer sorgfältig abwischen nach benutzung, verwenden sie keine scheuermittel.



CUNA

IMPORTANTE! CONSERVAR PARA CUALQUIER CONSULTA POSTERIOR - LEER CON ATENCIÓN

CONFORME A LAS EXIGENCIAS DE SEGURIDAD DE LA NORMA EN 716-1

Advertencia: No coloque la cuna cerca de llamas ni de otras fuentes de calor, tales como estufas eléctricas, estufas de gas...

Advertencia: No utilitzar la cuna si tiene alguna pieza rota, dañada o si le falta alguna pieza. No utilizar piezas sueltas no aprobadas por el fabricante.

Advertencia: No dejar nada en la cuna y no colocarla cerca de ningún elemento que pueda ayudar al niño a salir de la cuna o que presente un peligro de asfixia o de estrangulación, por ejemplo cordones, cordeles de cortina...

Advertencia: Utilizar sólo un colchón en la cuna.

La altura más baja del somier es la más segura y debe utilizarse cuando el niño sabeincorporarse.El grosor del colchón debe ser tal que la altura interior (es decir, la distancia entre la superficie del colchón y la parte superior del borde de la cuna) sea, como mínimo de 500 mm en la posición más baja del somier y de 200 mm en la posición más elevada. El colchón debe tener unas dimensiones 60 cm x 120 cm y su altura no debe ser superior a 12 cm. La longitud y la anchura del colchón deben permitir que el espacio entre el colchón y el borde de la cama no sea superior a 30 mm. Una vez montada la cuna, comprobar que todos los dispositivos de cierre estén ajustados. Compruébelos regularmente y apriéte los si fuera necesario.

Para evitar cualquier riesgo de caída, esta cuna sólo debe utilizarse cuando el niño no sea capaz de salir solo de ésta.

CAMBIADOR

IMPORTANTE ! CONSERVAR PARA NECESIDADES FUTURAS DE CONSULTA - LEER CON ATENCIÓN

CONFORME A LAS EXIGENCIAS DE SEGURIDAD DE LA NORMA EN 12221 : 2008 + A1 : 2013

Para niños de 12 meses máximo con un peso igual o inferior a 11 kg

Advertencia: Vigilar en todo momento al niño.

Todos los elementos de fijación deben estar siempre bien ajustados y deben ser revisados con regularidad. Prestar especial atención al ajuste de los tornillos, ya que podrían dañar al niño o podría engancharse la ropa (por ejemplo: cordones, collares, lazos para los chupetes...), lo que podría suponer un peligro de pinzamiento o estrangulación. No colocar el cambiador cerca de ninguna estufa eléctrica, estufa de gas, chimenea abierta u otras fuentes de calor para evitar riesgos de incendio.

El colchón del cambiador debe tener un grosor de 1,5 cm y unas dimensiones de 68 cm x 50 cm como máximo. Encajarlo entre las barreras de protección con el lado más largo paralelo a las barreras.

No utilizar el cambiador si alguna de sus piezas están rotas, rasgadas o si falta alguna pieza. En caso de que tenga cualquier problema con el producto, póngase en contacto con el establecimiento en el que lo adquirió.

Debe adquirir las piezas de recambio del fabricante o de los distribuidores autorizados.

MINI CUNA

IMPORTANTE - A CONSERVAR POR CONSULTACION FUTURA - A LEER ATENTAMENTE

CONFORME A LAS EXIGENCIAS DE SEGURIDAD DE LA NORMA EN 1330:1996

- La Minicuna debe ser ubicada sobre un piso plano y horizontal.

- No dejar jugar juvenes al lado de la Minicuna sin cuidado.

ADVERTENCIA - No usar la Minicuna si cualquier elemento esta roto, dañado, o falta.

Quando el niño puede sentarse, arrodillarse, o levantarse por sí mismo, la Minicuna no debe ser usada mas por este niño. Todos los elementos de fijaciones deben siempre estar ajustado adecuadamente, y controlado de manera regular.

Presten alto cuidado al hecho que los tornillos no esten flojos, porque un niño podria engancharse una parte del cuerpo o de sus prendas (por ejemplo : cordones, collares, cinta por chupete) lo que representaria un peligro de pinche hasta

estrangulacion. La altura del colchon debe estar eligida de manera a que la altura interior (es decir la distancia de la superficie superior del colchon hasta el borde superior de los costados de la minicuna) este de un minimo de 200 mm. El largo y el ancho deben ser tal que el espacio entre el colchon y los costados y las extremidades de la minicuna no superen 30mm.Colchon incluido de 80x40 cm, altura de 4 cm, lavable a mano.

Los recién nacidos pueden ahogarse con colchones blandos. Evitar, para mejorar su bien estar, de ubicar una almohada, o otro accesorio de este tipo de bajo de un recién nacido durmiendo.

ADVERTENCIA - Usar un solo colchon en la minicuna.

ADVERTENCIA - Para evitar cual quier riesgo de incendio o otro, no ubicar la minicuna cerca de una calefaccion electrica, a gas, de un hogar abierto, o de cual quier otro fuente de calor intenso.

Entretener con una esponja lijaramente humeda, y seccar con una rejilla seca.

Precauciones de uso : nunca dejar agua estancada, bien seccar despues de uso, no usar productos abrasivos.



LETTINO

IMPORTANTE ! CONSERVARE PER FUTURA CONSULTAZIONE LEGGERE ATTENTAMENTE

CONFORME ALLE NORME FONDAMENTALI IN MATERIA DI SICUREZZA EN 716-1

Avvertenza: non posizionare il lettino in prossimità di fiamme libere o altre fonti di forte calore, quali dispositivi di riscaldamento elettrico, stufe a gas, ecc.

Avvertenza: non utilizzare il lettino in caso di rottura, danneggiamento o mancanza di alcuni elementi e utilizzare esclusivamente parti aggiuntive approvate dal fabbricante.

Avvertenza: non lasciare nulla all'interno del lettino e non posizionarlo a lato di un prodotto che potrebbe costituire un punto d'appoggio per i piedi del bambino o rappresentare un rischio di soffocamento o strangolamento, come ad esempio cordicelle, cordoni di tende, ecc.

Avvertenza: non utilizzare più di un materasso per il lettino.

La posizione più bassa della rete è la più sicura e deve essere utilizzata dal momento in cui il bambino è abbastanza grande da stare seduto da solo. La distanza tra la superficie superiore del materasso ed il lato superiore della sponda non deve mai essere inferiore a 500 mm nella posizione più bassa e 200 mm nella posizione più alta. Il materasso da utilizzare con questo lettino deve essere concepito per lettini da 60 cm x 120 cm e non deve superare i 12 cm di altezza. La lunghezza e la larghezza del materasso devono essere tale che lo spazio tra il materasso e i bordi e le estremità del lettino non superi i 30 mm. Dopo il montaggio, assicurarsi che tutti i dispositivi di assemblaggio siano convenientemente agganciati e regolarmente verificati e riagganciare se necessario. Per evitare eventuali rischi di caduta, cessare di utilizzare il lettino quando il bambino è in grado di uscirne da solo.

FASCIATOIO

IMPORTANTE ! CONSERVARE COME RIFERIMENTO FUTURO - LEGGERE ATTENTAMENTE

CONFORME ALLE NORME FONDAMENTALI IN MATERIA DI SICUREZZA EN 12221 : 2008 + A1 : 2013

Per bambini di età pari o inferiore a 12 mesi, peso non superiore a 11 kg.

Avvertenza: Non lasciare mai il bambino solo e senza sorveglianza.

Tutti gli accessori di montaggio devono sempre essere fissati correttamente e controllati regolarmente. Le viti non devono essere mai allentate perché parti del corpo del bambino o dell'abbigliamento che indossa (ad esempio lacci, collane, nastri di cuccioli) potrebbero rimanere agganciati, con conseguente pericolo di strangolamento. Per evitare i rischi di incendio o altro, non posizionare il fasciatoio in prossimità di dispositivi elettrici di riscaldamento, stufe a gas, fiamme libere o altre fonti di calore intenso. Il materasso da utilizzare per il fasciatoio deve avere uno spessore di 1,5 cm e misurare 68 cm x 50 cm massimo. Incastarlo alle barriere di protezione, con il lato più lungo parallelo alle barriere.

Non utilizzare il fasciatoio se alcune parti sono rotte, danneggiate o mancanti. In caso di problemi, rivolgersi al vostro rivenditore di fiducia. Per i pezzi di ricambio rivolgersi esclusivamente al fabbricante o al distributore.

CULLA

IMPORTANTE ! CONSERVARE PER FUTURA CONSULTAZIONE LEGGERE ATTENTAMENTE

CONFORME ALLE NORME FONDAMENTALI IN MATERIA DI SICUREZZA EN 1130:1996

- La culla deve essere posta su un suolo piatto ed orizzontale.

- Non lasciare giocare dei giovani bambino senza sorveglianza vicino alla culla.

Avvertimento - non utilizzare la culla se un locale qualsiasi è rotto, straziato o mancante

Quando il bambino può sedersi, inginocchiarsi o alzarsi solo, la culla non deve più essere utilizzato per questo bambino.

Tutti gli elementi di fissaggio devono sempre essere stretti correttamente e controllati regolarmente.

Portare una cura particolare al fatto che le viti non siano allentate, perché un bambino potrebbe appendere una parte del suo corpo o del suo vestito, per esempio: dei cordoni, delle collane, dei nastri per lecca-lecca a bambino, ciò che presenterebbe un pericolo di pizzicamento vedere di strangolamento. Lo spessore del materasso deve essere scelto in modo tale che l'altezza interiore, vale a dire la distanza della superficie superiore del materasso fino al bordo superiore dei lati della culla, o di almeno 200 mm. La lunghezza e la larghezza devono essere come lo spazio tra il materasso ed i lati ed estremità del letto non supera 30 mm. Materasso fornito 80x40 cm, spessore 4 cm, lavaggio alla mano. I poppanti possono soffocarsi con un effetti letterecchi molli. Evitare, per migliorare la sua comodità, di porre un guanciale o altro accessorio di questo tipo sotto un poppante che dorme.

Avvertimento - utilizzare solamente un solo materasso nella culla.

Avvertimento - Per evitare ogni rischio di incendio o altro, non porre la culla vicino ad un riscaldamento elettrico, a gas, di un focolare aperto od ogni altra sorgente di caldo intenso.

Colloquio con l'aiuto di una spugna leggermente umida, asciugare con un straccio secco.

Precauzioni di impiego: non mai lasciare di acqua stagnare, bene asciugare dopo uso, non utilizzare di prodotti abrasivi



BABYBED

BELANGRIJK! TE BEWAREN VOOR LATERE RAADPLEGING ZORGVULDIG TE LEZEN

CONFORM DE VEILIGHEIDSVEREISTEN VAN DE NORM EN 716-1

Waarschuwing: Pas op dat u het bed niet plaatst in de omgeving van blote vlammen en andere warmtebronnen, zoals elektrische verwarmingstoestellen, verwarmingstoestellen op gas, enz.

Waarschuwing: Het bed niet gebruiken wanneer bepaalde elementen stuk of beschadigd zijn of ontbreken, en enkel door de fabrikant goedgekeurde onderdelen gebruiken.

Waarschuwing: Niets in het bed achterlaten en het niet plaatsen naast een product waarop het kind zijn voeten kan plaatsen of een verstikkings- of wurgingsgevaar inhoudt, bijvoorbeeld stukjes touw, gordijnkoorden, enz.

Waarschuwing: Niet meer dan een matras in het bed gebruiken.

De laagste stand van de lattenbodem is de veiligste en moet worden gebruikt van zodra de baby kan zitten. De dikte van de gekozen matras moet zodanig zijn dat de binnenhoogte (dit wil zeggen de afstand tussen de oppervlakte van de matras en het bovenste deel van het bed) minstens 500 mm bedraagt in de laagste stand van de lattenbodem en minstens 200 mm in de hoogste stand. De matras, te gebruiken met dit bed, moet ontworpen zijn voor bedden van 60 cm x 120 cm en mag de hoogte niet met 12 cm overschrijden. De lengte en de breedte van de matras moeten zodanig zijn dat de ruimte tussen de matras en de uiteinden van het bed niet groter is dan 30 mm. Na de montage goed controleren of alle assemblageinrichtingen goed aangespannen en geregeld nagekeken zijn, en indien nodig opnieuw vastgezet worden. Teneinde het vallen te voorkomen mag, wanneer het kind alleen uit bed kan, dit bed niet langer voor dit kind gebruikt worden.

LUIERTAFEL

BELANGRIJK ! TE BEWAREN VOOR LATERE REFERENTIEBEHOEFTE - ZORGVULDIG TE LEZEN

CONFORM DE VEILIGHEIDSVEREISTEN VAN DE NORM EN 12221 : 2008 + A1 : 2013

Voor kinderen van 12 maand en jonger, met een maximumgewicht van 11 kg

Waarschuwing: Het kind niet zonder toezicht alleen laten.

Alle bevestigingselementen moeten steeds goed worden aangespannen en geregeld worden gecontroleerd. Besteed bijzondere aandacht aan het feit dat de schroeven niet losgekomen zijn want een kind kan vastraken met een deel van zijn lichaam of zijn kleding (bijvoorbeeld : koorden, kettingen, lintjes van fopspeen) hetgeen gevaar voor vastklemming of zelfs wurging inhoudt. Om elk brandgevaar of ander gevaar te vermijden, de luiertafel niet plaatsen in de omgeving van een elektrische of gasverwar ming, een open haard of elke andere intense warmtebron. De luiermatras die met deze luiertafel gebruikt moet worden, moet 1,5 cm dik zijn en 69,5 op 50 cm maximum meten. Pas ze tegen de veiligheidshekken in, de langste kant is deze parallel met de hekken. De luiertafel niet gebruiken indien er onderdelen stuk of gescheurd zijn of ontbreken. In geval van problemen neemt u contact op. De wisselstukken mogen enkel worden aangeschaft bij de fabrikant of de verdeler.

KINDERBEDJE

BELANGRIJK! TE BEWAREN VOOR LATERE RAADPLEGING ZORGVULDIG TE LEZEN

CONFORM DE VEILIGHEIDSVEREISTEN VAN DE NORM EN 1130:1996

- De houder moeten worden geplaatst op een vlakke en horizontale ondergrond.

- laat spelen onbeheerd jonge kinderen bij de houder.

Waarschuwing - geen gebruik te maken van de houder als een kamer is gebroken, gescheurd of mist wanneer het kind kan zitten, knielen neer waar je alleen de bakermat moet niet meer gebruikt voor dit kind.

Alle elementen van de slof moet altijd voldoende aangehaald en regelmatig worden gecontroleerd.

Een bijzondere aandacht aan het feit dat schroeven niet losgemaakt, want een kind kan hangen op een deel van zijn lichaam of zijn kleding (bijvoorbeeld: snoeren, halskettingen, linten voor lollies met baby) wat zou een gevaar van plukken te zien van beklemming. De dikte van de matras moet zodanig worden gekozen dat de inwendige hoogte (dat is de afstand van de superieure oppervlak van de matras tot de bovenrand van de zijwanden van de wieg) van ten minste 200 mm. De lengte en de breedte moeten worden zoals de ruimte tussen de matras en de zijkanten en de uiteinden van het bed niet overschrijden 30 mm. Meegeleverde matrassen 80x40 cm, dikte 4 cms, wassen met de hand. De kinderen kunnen stikken met een zachte bedden. Vermijd te verbeteren zijn comfort, het plaatsen van een kussen of ander accessoire van dit chap onder een baby die slaapt.

Waarschuwing - gebruik slechts één matras in de houder.

Waarschuwing - om te voorkomen dat ieder gevaar voor ontbranding of anderen, plaats de houder bij een elektrische, gasverwarming, vlakbij een open thuis of heel andere bronnen van intense hitte.

Interview door middel van een enigszins vochtige spons, veeg met een droge doek .

Voorzorgen bij het gebruik: Laat nooit water stagneren, en veeg na gebruik, gebruik schuur-, Nooit schurende producten gebruiken



BABYBED

BELANGRIJK! TE BEWAREN VOOR LATERE RAADPLEGING LEES DIT ZORGVULDIG DOOR

VOLDOET AAN DE VEREISTEN VAN DE VEILIGHEIDSNORM EN 716-1

Waarschuwing: Let erop dat u het bed niet in de buurt van naakte vlammen of andere warmtebronnen plaatst, zoals elektrische verwarmingsapparaten, verwarmingsapparaten op gas, enz.

Waarschuwing: Gebruik het bed niet indien bepaalde elementen gebroken of beschadigd zijn of ontbreken en gebruik alleen losse onderdelen die door de fabrikant zijn goedgekeurd.

Waarschuwing: Laat niets in het bed achter en plaats deze niet naast een product waarin de voeten van het kind kunnen verstrikt raken of waarbij het risico op verstikking of wurging bestaat, bijvoorbeeld koorden, gordijnkoorden, enz.

Waarschuwing: Gebruik slechts één matras in het bed.

De laagste positie van het onderbed is de veiligste en moet gebruikt worden van zodra het kind rechtop kan zitten. Zorg er bij het bepalen van de dikte van de matras voor dat de interne hoogte (met andere woorden de afstand tussen het oppervlak van de matras en het bovenste deel van het kader van het bed), ofwel minstens 500 mm in de laagste positie van het onderbed en minstens 200 mm in de hoogste positie bedraagt. De matras voor dit bed moet geschikt zijn voor bedden van 60 cm bij 120 cm en mag niet hoger zijn dan 12 cm. De matras moet voldoende lang en breed zijn zodat er tussen de matras en de zijkanalen en uiteinden niet meer dan 30 mm plaats is. Na de montage dient u te controleren of alle assemblageplaatsen voldoende aangespannen zijn. U moet deze regelmatig controleren en indien nodig aanhalen. Om te voorkomen dat het kind valt als het groot genoeg is om zelf uit het bed te stappen, mag het bed niet meer gebruikt worden voor dit kind.

COMMODE

BELANGRIJK! TE BEWAREN VOOR LATERE REFERENTIE - LEES DIT ZORGVULDIG DOOR

VOLDOET AAN DE VEREISTEN VAN DE VEILIGHEIDSNORM EN 12221 : 2008 + A1 : 2013

Geschikt voor kinderen van 12 maand en jonger, tot 11 kg

Waarschuwing: Laat het kind nooit zonder toezicht.

Alle bevestigingselementen moeten altijd voldoende vastgemaakt zijn en regelmatig gecontroleerd worden. Zorg er in het bijzonder voor dat de schroeven niet zijn losgekomen, want het is mogelijk dat het kind met een lichaamsdeel of kledingsstuk vast komt te zitten (bijvoorbeeld: koorden, halskettingen, lintjes van fopspenen) wat een risico op vastklemmen of zelfs verstikking inhoudt. Om alle risico's op brand of andere te vermijden mag u de commode niet in de buurt van verwarmingsapparaten (elektrisch of op gas), een open haard of andere bronnen van intense warmte plaatsen.

De matras voor deze commode moet 1,5 cm dik zijn en mag maximaal 68 cm bij 50 cm meten. Plaats deze tegen de veiligheidsbarrières met de lange zijde evenwijdig aan de barrières. Gebruik de commode niet bij gebroken, gescheurde of ontbrekende onderdelen. Indien u problemen ondervindt, kunt u contact opnemen met ons magazijn. Reserveonderdelen mogen alleen aangeschaft worden bij de fabrikant of verdeler.

KINDERBEDJE

BELANGRIJK! TE BEWAREN VOOR LATERE RAADPLEGING LEES DIT ZORGVULDIG DOOR

VOLDOET AAN DE VEREISTEN VAN DE VEILIGHEIDSNORM EN 1130:1996

- De houder moeten worden geplaatst op een vlakke en horizontale ondergrond.

- laat spelen onbeheerd jonge kinderen bij de houder.

Waarschuwing - geen gebruik te maken van de houder als een kamer is gebroken, gescheurd of mist

wanneer het kind kan zitten, knielen neer waar je alleen de bakermat moet niet meer gebruikt voor dit kind.

Alle elementen van de slof moet altijd voldoende aangehaald en regelmatig worden gecontroleerd.

Een bijzondere aandacht aan het feit dat schroeven niet losgemaakt, want een kind kan hangen op een deel van zijn lichaam (bijvoorbeeld: snoeren, halskettingen, linten voor lollies met baby) wat zou een gevaar van plukken te zien van beklemming. De dikte van de matras moet zodanig worden gekozen dat de inwendige hoogte (dat is de afstand van de superieure oppervlak van de matras tot de bovenrand van de zijwanden van de wieg) van ten minste 200 mm. De lengte en de breedte moeten worden zoals de ruimte tussen de matras en de zijkanalen en de uiteinden van het bed niet overschrijden 30 mm. Meegeleverde matrassen 80x40 cm, dikte 4 cms, wassen met de hand. De kinderen kunnen stikken met een zachte bedden. Vermijd te verbeteren zijn comfort, het plaatsen van een kussen of ander accessoire van dit chap onder een baby die slaapt.

Waarschuwing - gebruik slechts één matras in de houder.

Waarschuwing - om te voorkomen dat ieder gevaar voor ontbranding of anderen, plaats de houder bij een elektrische, gasverwarming, vlakbij een open thuis of heel andere bronnen van intense hitte.

Interview door middel van een enigszins vochtige spons, veeg met een droge doek .

Voorzorgen bij het gebruik: Laat nooit water stagneren, en veeg na gebruik, gebruik schuur-, Gebruik geen schurende middelen



PATUT

IMPORTANT ! A SE PĂSTRA PENTRU CONSULTĂRI - ULTERIOARE A SE CITI CU ATENȚIE

CONFORM EXIGENȚELOR DE SIGURANȚĂ A NORMELOR EN 716-1

Avertisment: Atenție la pericolul de a plasa patuțului în apropierea focului deschis și al altor surse de căldură, cum ar fi aparatele de încălzire electrice, aparatele de încălzire cu gaz, etc.

Avertisment: Nu utilizați patuțul dacă anumite elemente sunt rupte, deteriorate sau lipsesc și nu folosiți decât piese de schimb aprobate de producător.

Avertisment: Nu lăsați nimic în pat și nu îl plasați în apropierea unui produs care ar putea bloca picioarele copilului sau care îl poate pune în pericol de sufocare sau strangulare, ca de exemplu cabluri, cordoane de draperii, etc.

Avertisment: Nu folosiți mai mult de o saltea în patuț.

Poziția cea mai joasă a somierei este cea mai sigură și trebuie folosită în momentul în care copilul poate să poată să stea în picioare. Grosimea saltelei alese trebuie să fie astfel încât înălțimea interioară (adică distanța între suprafețele saltelei și partea superioară a cadrului patuțului) să fie de mai puțin de 500 mm în poziția cea mai de jos a somierei și de mai puțin de 200 mm în poziția cea mai înaltă. Saltelele ce trebuie utilizate cu acest patuț trebuie să fie proiectate pentru patuțuri de 60 cm x 120 cm și nu trebuie să depășească înălțimea de 12 cm. Lungimea și lățimea saltelelor trebuie să fie în așa fel încât spațiul între saltele și laterale și extremitățile patuțului să nu depășească 30 mm. După montaj, trebuie să controlați bine ca toate dispozitivele de asamblare sunt corect strânse. Verificați regulat, și restrângeți dacă este necesar.

Pentru a preveni orice risc de cădere, când copilul este capabil să iasă singur din patuț, patuțul nu mai trebuie folosit pentru acest copil.

MASA DE ÎNFĂȘAT

IMPORTANT ! PASTRAȚI PENTRU CAZUL ÎN CARE VEȚI AVEA NEVOIE REFERINȚE - CITIȚI CU ATENȚIE

CONFORM CERINȚELOR DE SECURITATE A NORMELOR EN 12221 : 2008 + A1 : 2013

Pentru copii de până la 12 de luni, cu o greutate de maximum 11 kg.

Avertisment: Nu lăsați copilul nesupravegheat.

Toate elementele de fixare trebuie să fie întotdeauna strânse suficient și controlate regulat. Atenție în particular la faptul că șuruburile să nu fie deșurubate, pentru că copilul poate să își agațe părți ale corpului sau hainele (de exemplu: cordoane, coliere, șnur al suzetei) fiind astfel în pericol de ciupire sau sugrumare. Pentru a evita toate riscurile de incendii sau alte, nu puneți masa de înfășat în apropierea unui reșou electric, pe gaz, a unui cămin deschis sau a altor surse de încălzire intensă. Saltelele utilizate cu această masă trebuie să fie de o grosime de 1,5 cm și să măsoare 68 cm x 50 cm Maximum. Trebuie să se încadreze între barierele de protecție, marginea mai lungă să fie paralelă cu barierele. Nu utilizați măsuta de înfășat dacă există părți stricate, rupte sau lipsă. În caz de probleme contactați magazinul. Piese de schimb trebuie obținute doar de la fabricant sau de la distribuitor.

LEAGAN

IMPORTANT ! PĂSTRAȚI PENTRU CAZUL ÎN CARE VEȚI AVEA NEVOIE REFERINȚE - CITIȚI CU ATENȚIE

CONFORM CERINȚELOR DE SECURITATE A NORMELOR EN 1130:1996

- Leagănu trebuie să fie așezat pe o podea nivelată și orizontală.

- Nu lăsați să se joace în apropierea lui copii mici fără ca să fie supravegheați.

AVERTIZMENT - Nu utilizați leagănu dacă oricare din piese este ruptă, deteriorată sau lipsește.

Dacă copilul poate să șadă, să îngenuncheze sau să se ridice singur, leagănu nu mai trebuie utilizat pentru acest copil. Toate elementele de fixare trebuie întotdeauna să fie strânse cum trebuie și verificate regulat.

Acordați o atenție deosebită faptului că șuruburile sunt bine strânse, pentru că un copil ar putea să își agațe o parte din corpul sau hainele (de exemplu: cordoane, coliere, panglici pentru suzete de bebeluși) ceea ce ar reprezenta un pericol de ciupire și strangulare.

Grosimea saltelei trebuie aleasă în așa fel încât înălțimea interioară (adică distanța de la suprafața superioară a saltelei și până la marginea superioară a lateralelor leagănuului) să fie de cel puțin 200 mm. Lungimea și lățimea trebuie să fie astfel încât spațiul dintre saltea și laterale și extremitățile patului să nu depășească 30 mm.

Saltelele furnizate 80x40 cm, grosime 4 cm, spălare manuală.

Sugarii se pot asfixia cu un așternut moale. Evitați, pentru ameliorarea confortului său, de a pune o pernă sau alte accesorii de acest tip sub un sugar care doarme.

AVERTIZMENT - Nu utilizați decât o singură saltea în leagănu.

AVERTIZMENT - Pentru a evita toate riscurile de incendii sau alte, nu puneți leagănu în apropierea unei surse de încălzire electrice, cu gaz, a unui foc deschis sau a unei alte surse de căldură intensă.

Înțrețineți cu ajutorul unui burete umezit ușor, ștergeți cu o cârpă uscată.

Măsuri de precauție: niciodată nu lăsați ca apa să stagneze, ștergeți bine după folosire, nu utilizați produse abrazive.

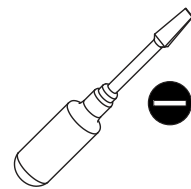
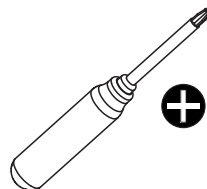
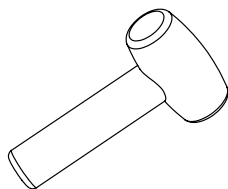
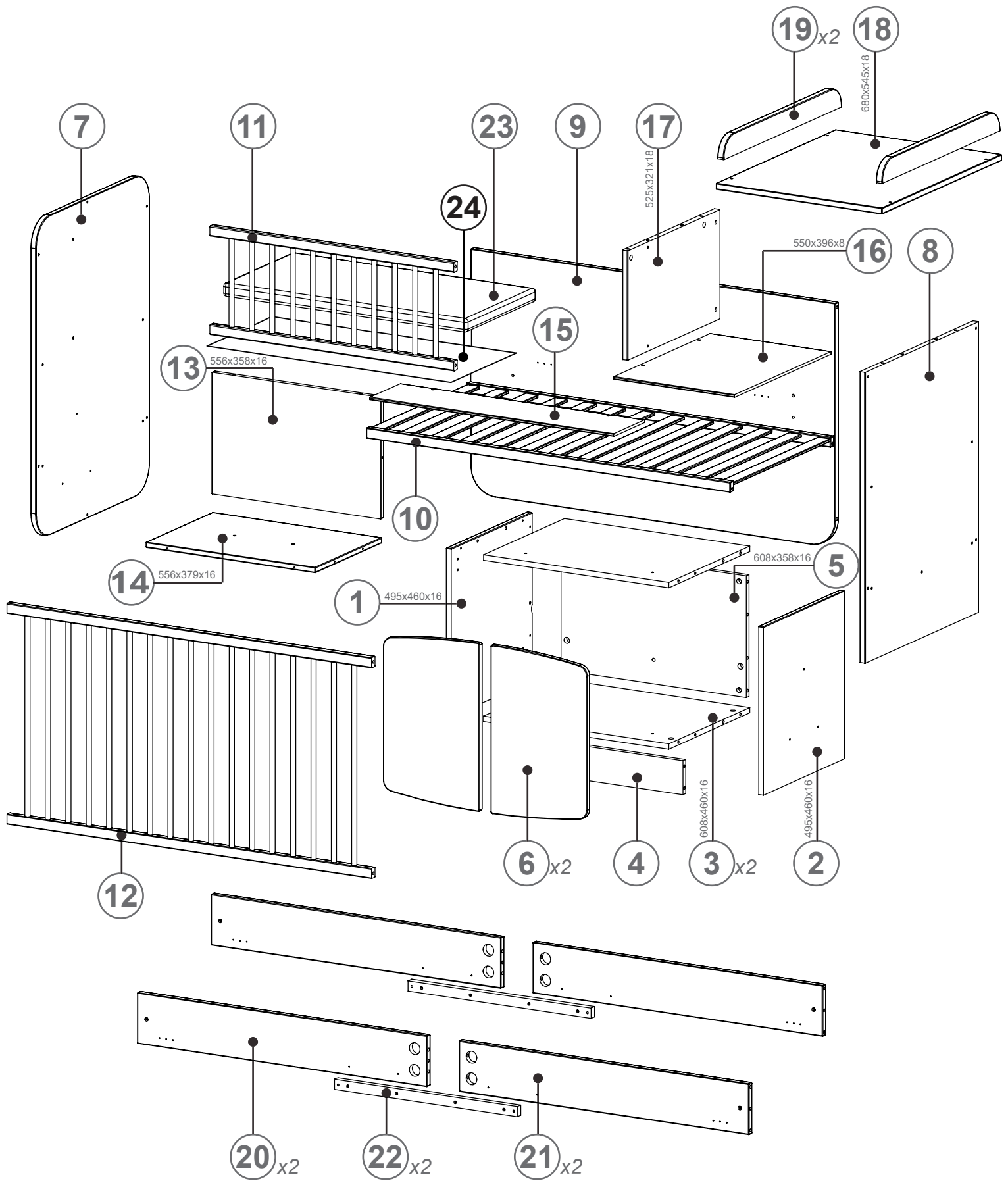

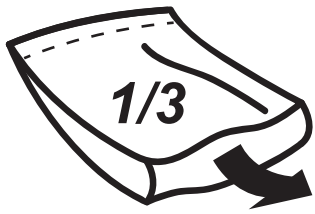

A x26



B x16



C x16



D x18



E x1



F x14

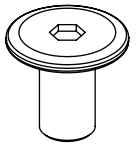

G x1



H x8



I x8

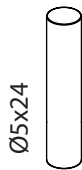

J x8

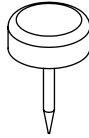

K x4

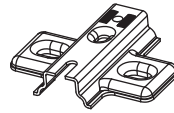

L x4

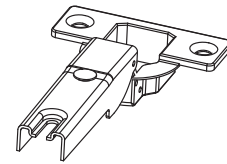

M x4

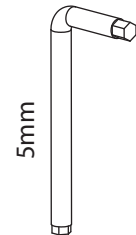

Y x1

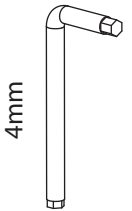

Z x1



A x8



N x2

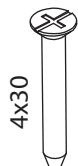

P x8

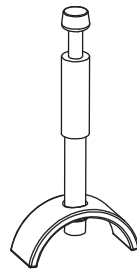

Q x4

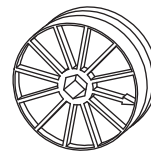

R x4



S x24

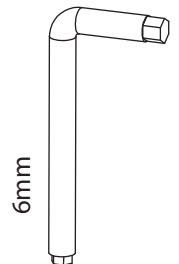

X x1

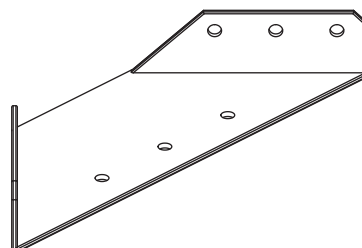
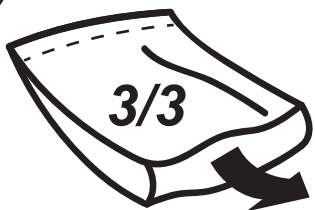

T x4

1

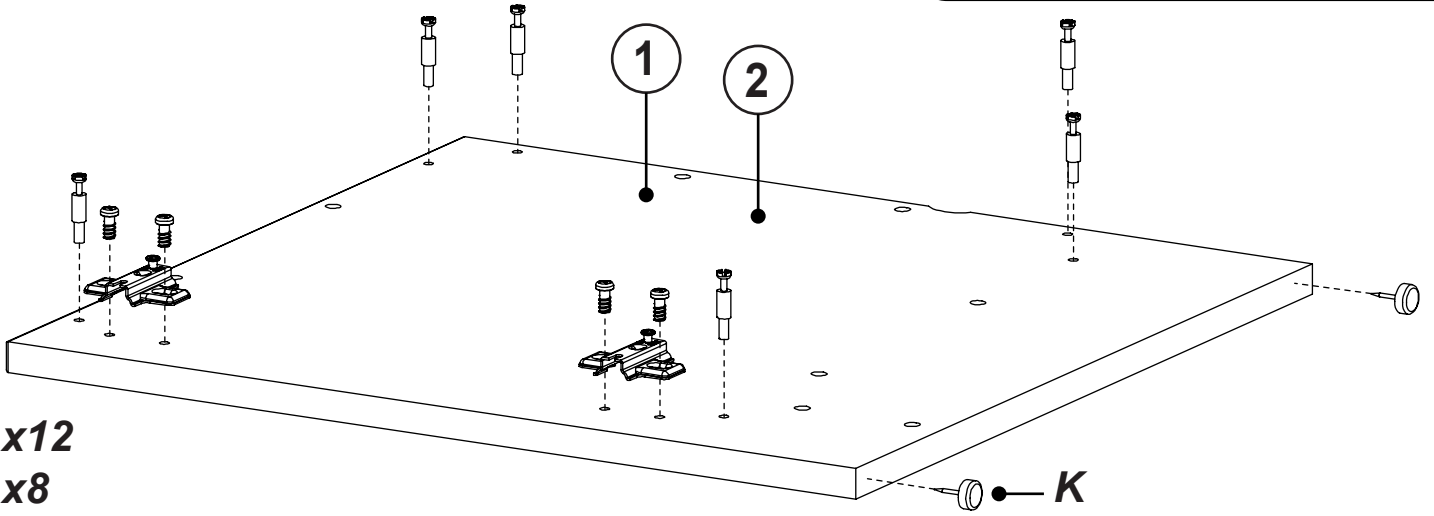
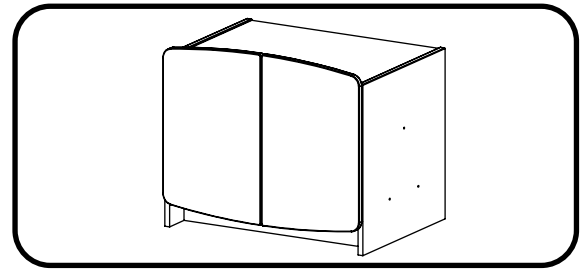

B x12
H x8
K x4
L x4

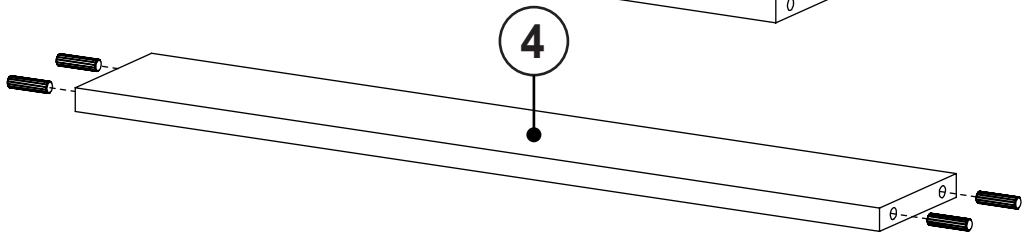
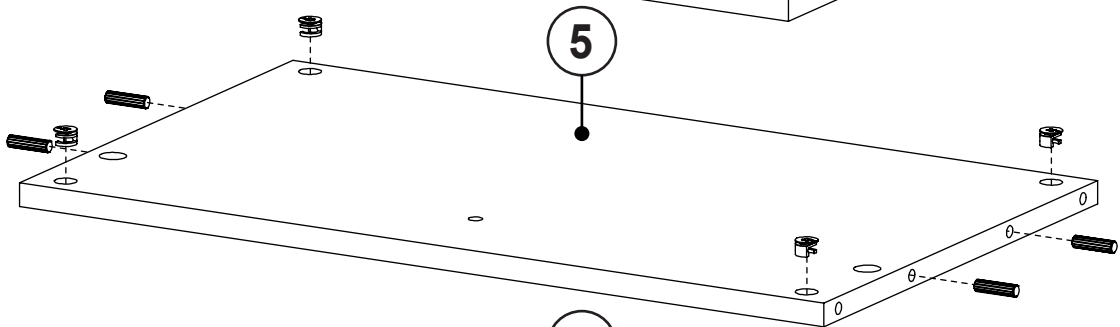
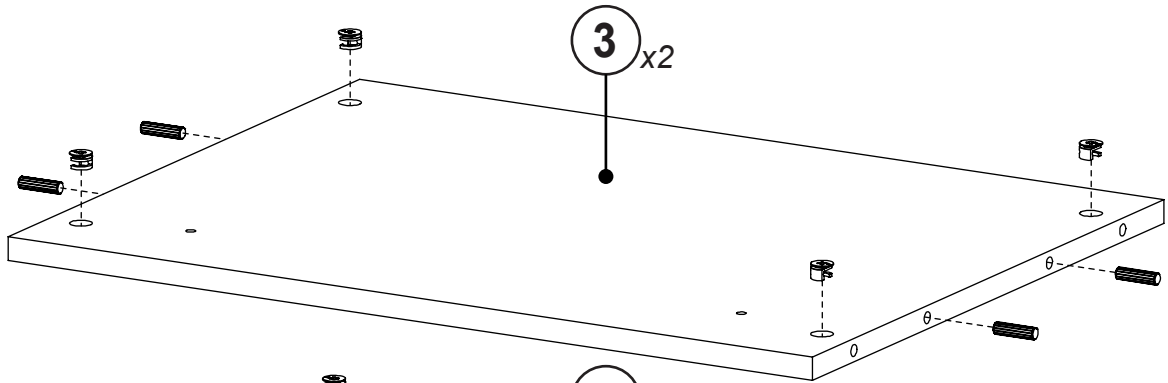
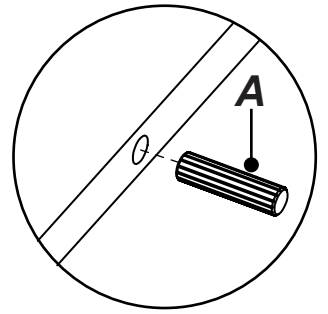
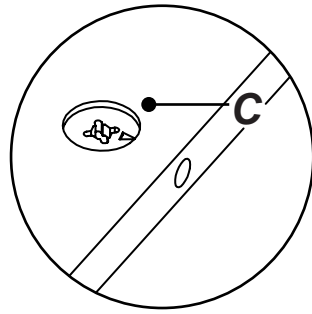
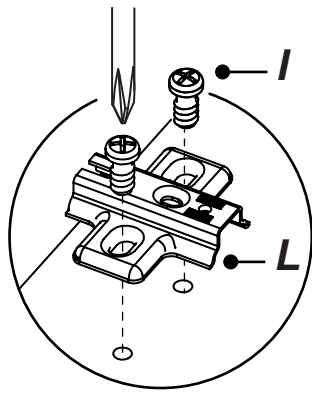
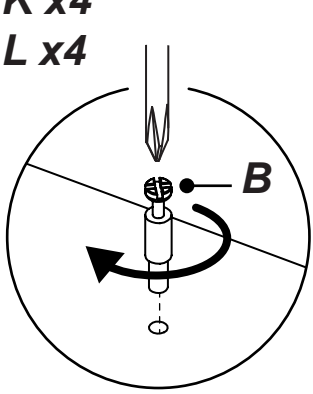

A x16
C x12

2

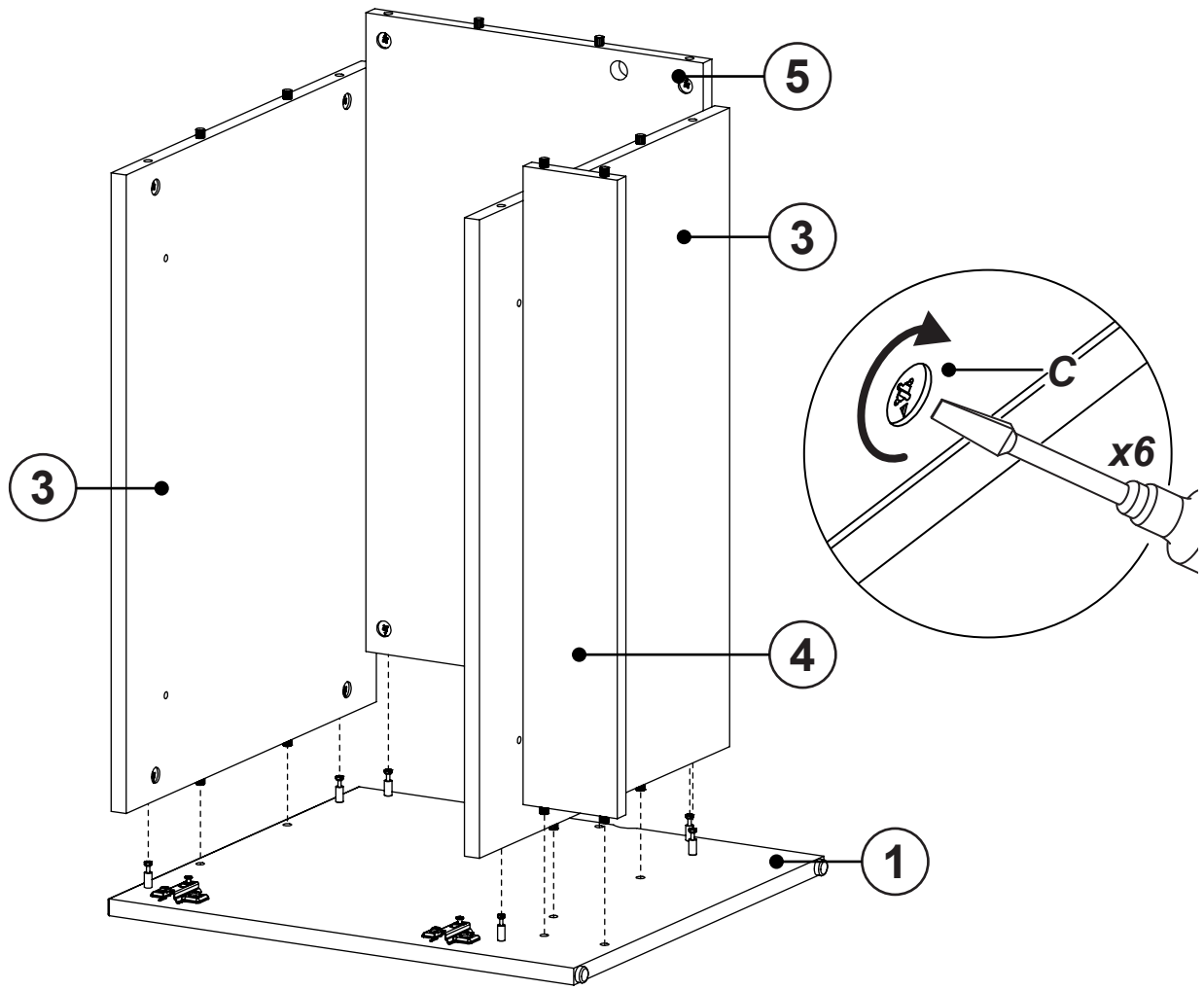

3

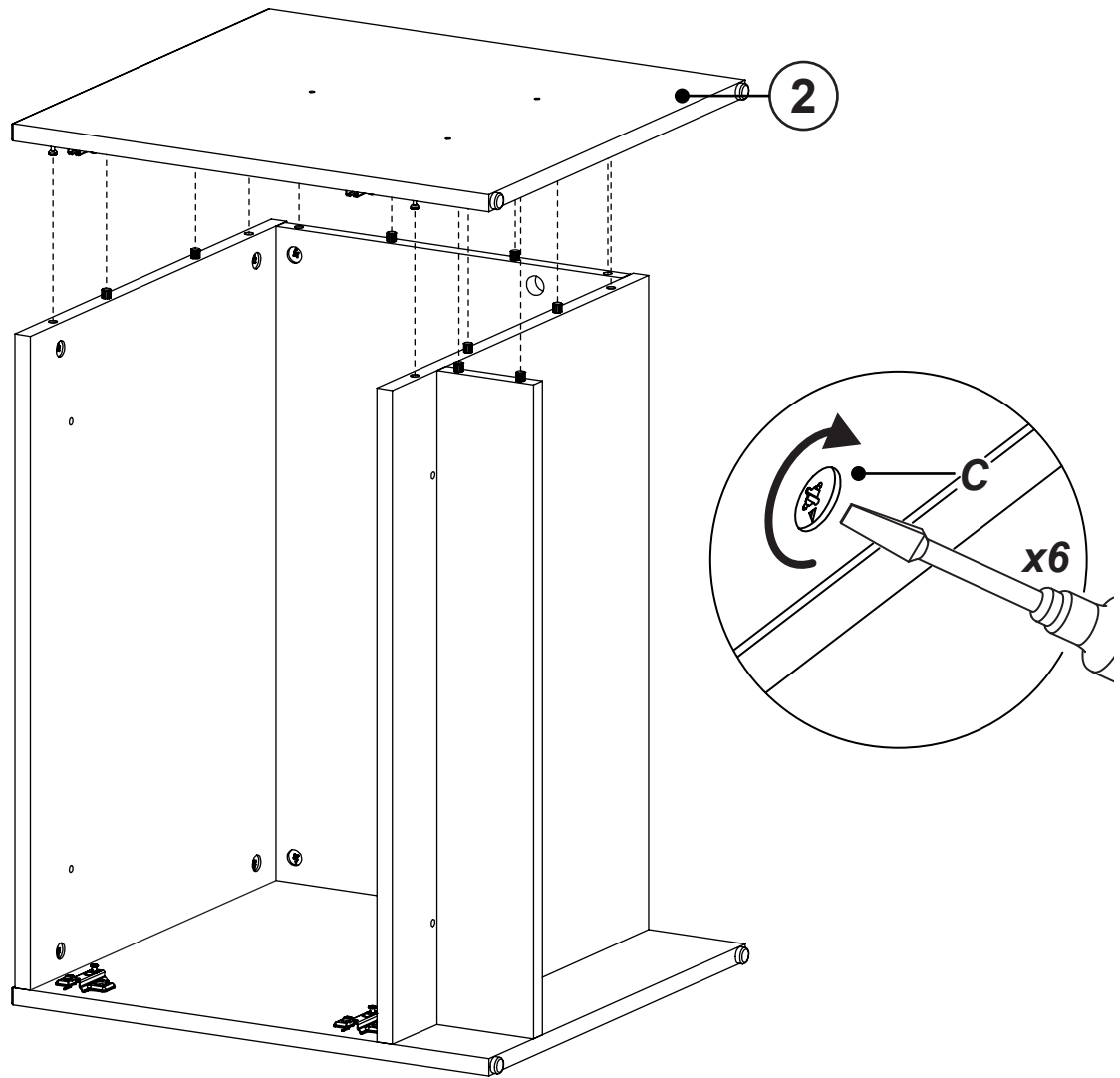

4

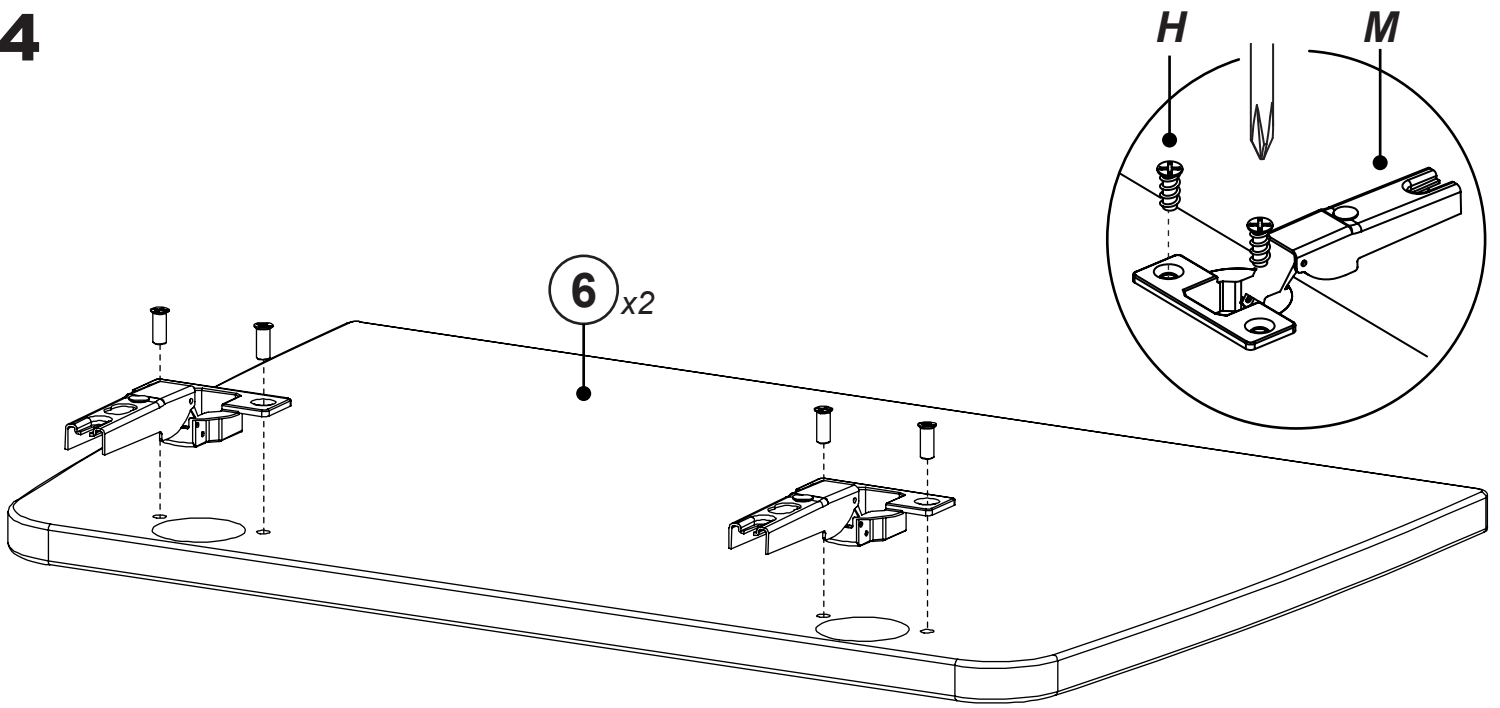

H x8
M x4

5

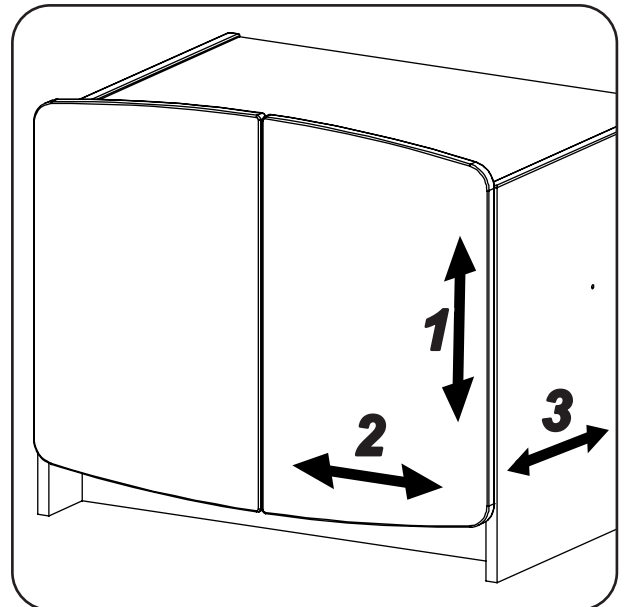
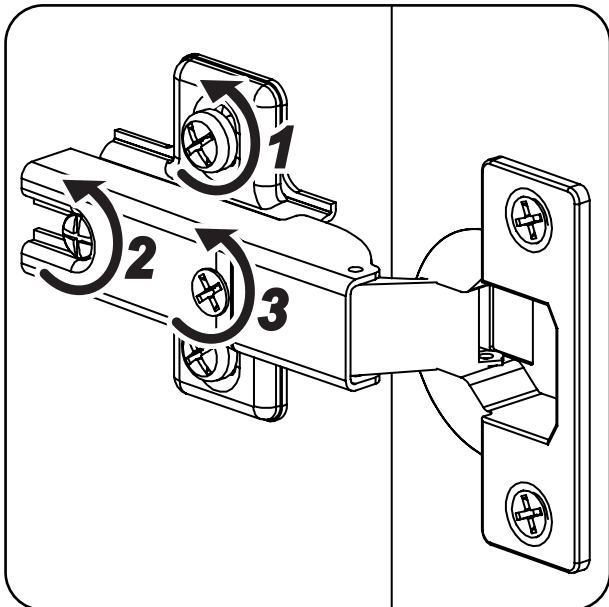
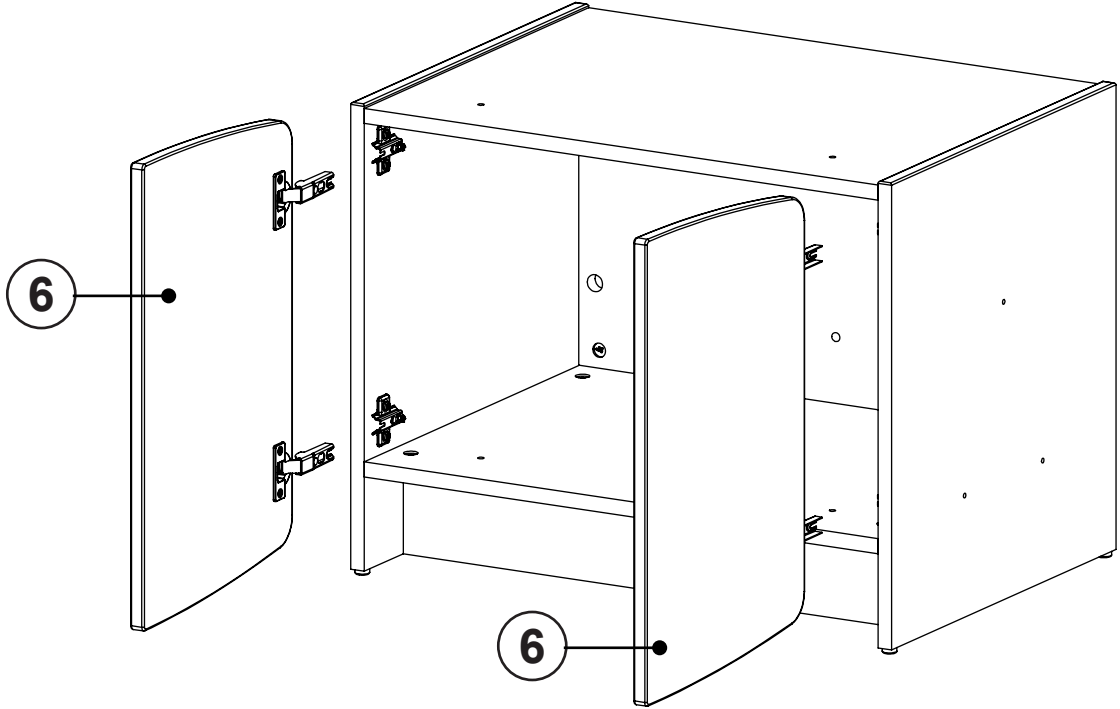

6

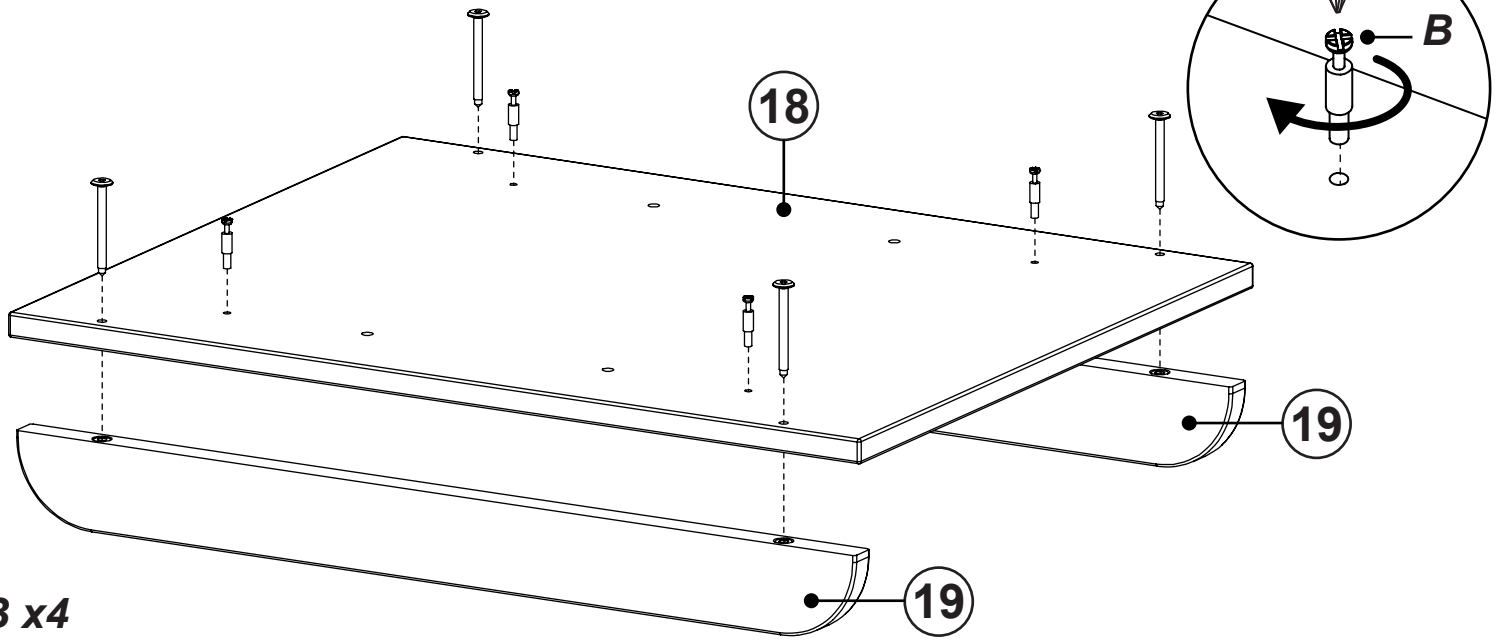

B x4
D x4

7

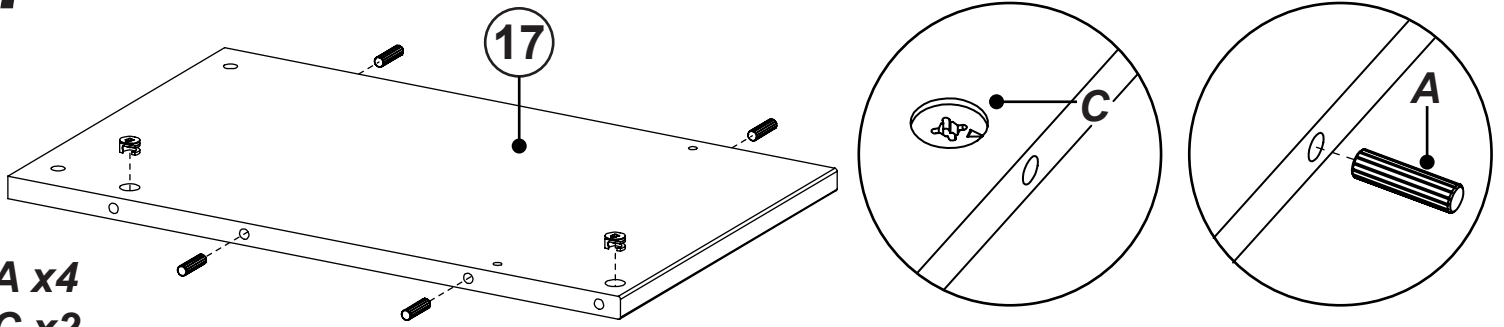

A x4
C x2

8

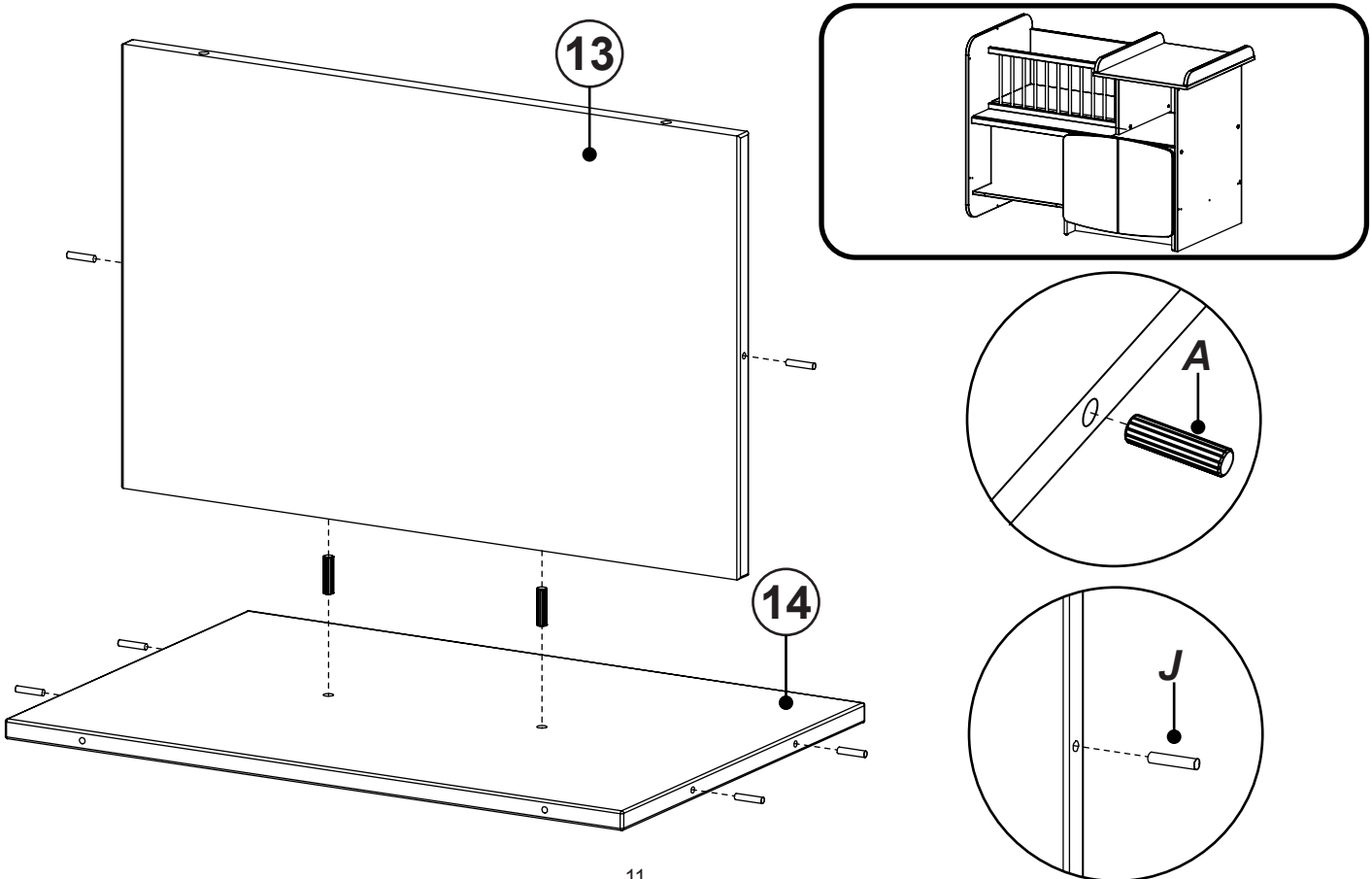

A x2
J x6



9

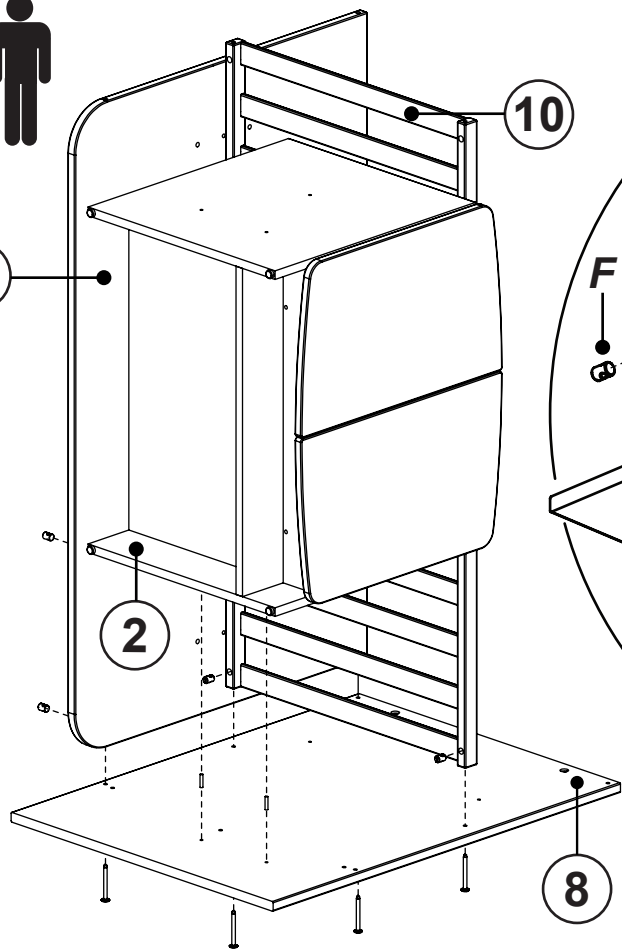

D x4
F x4
J x2
Z x1

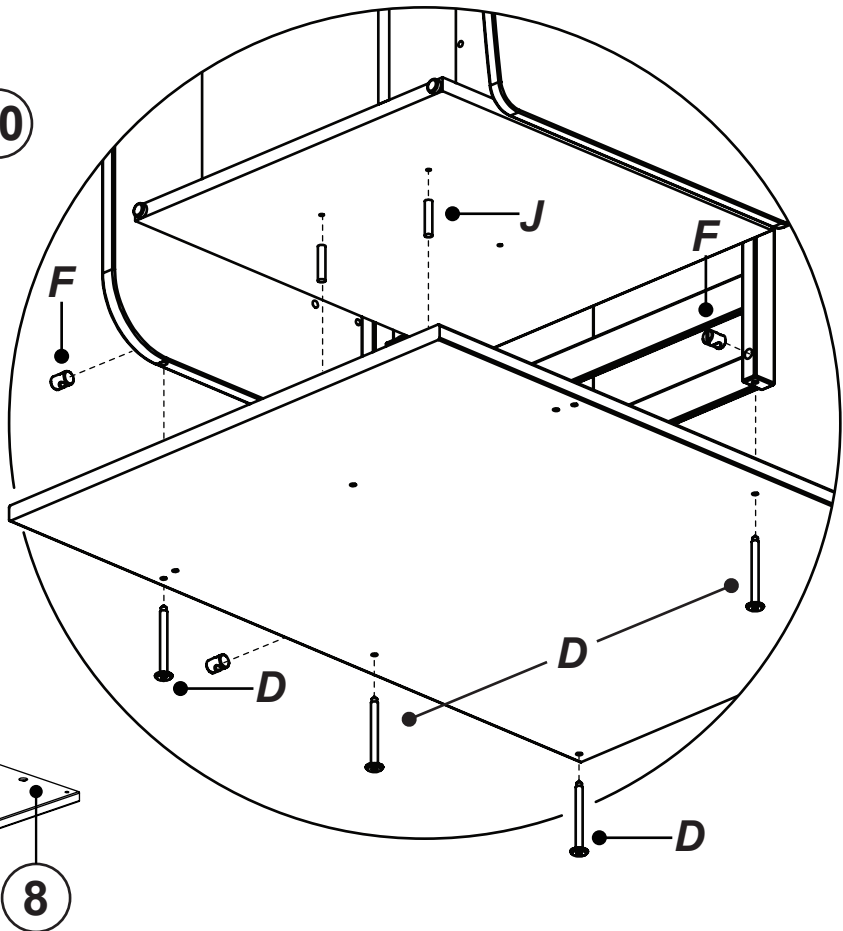

10

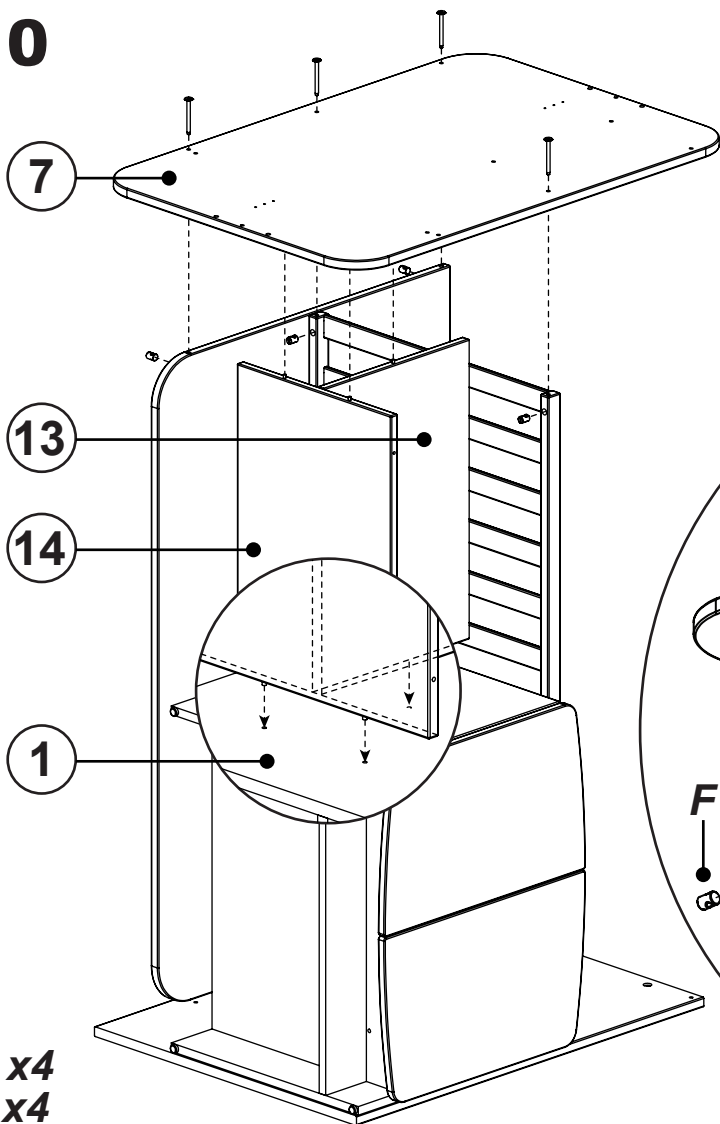

D x4
F x4

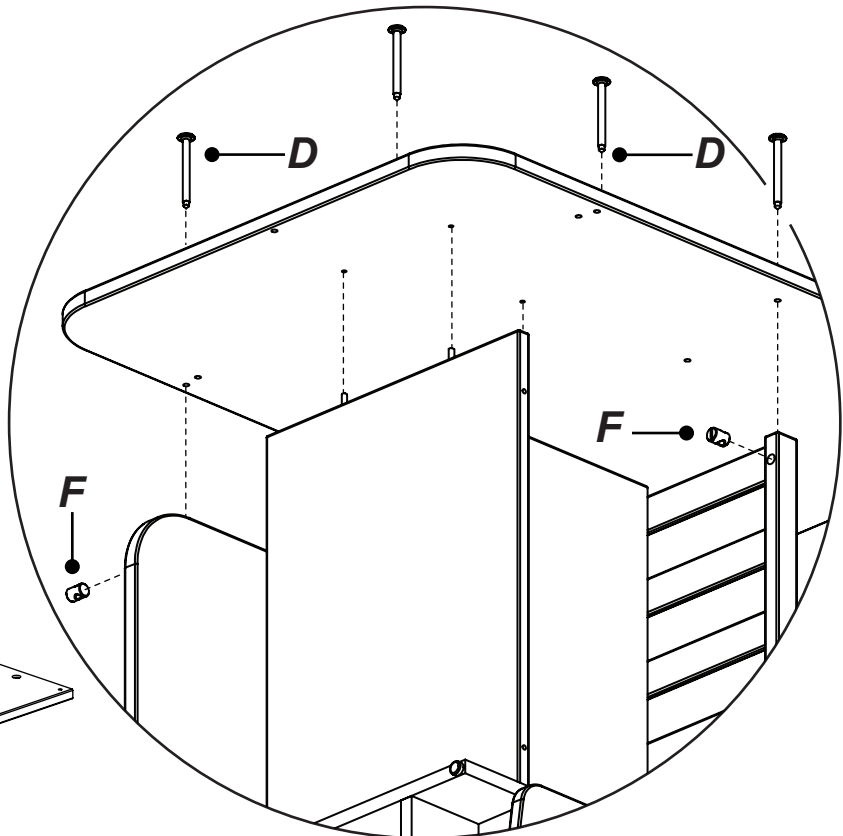

11

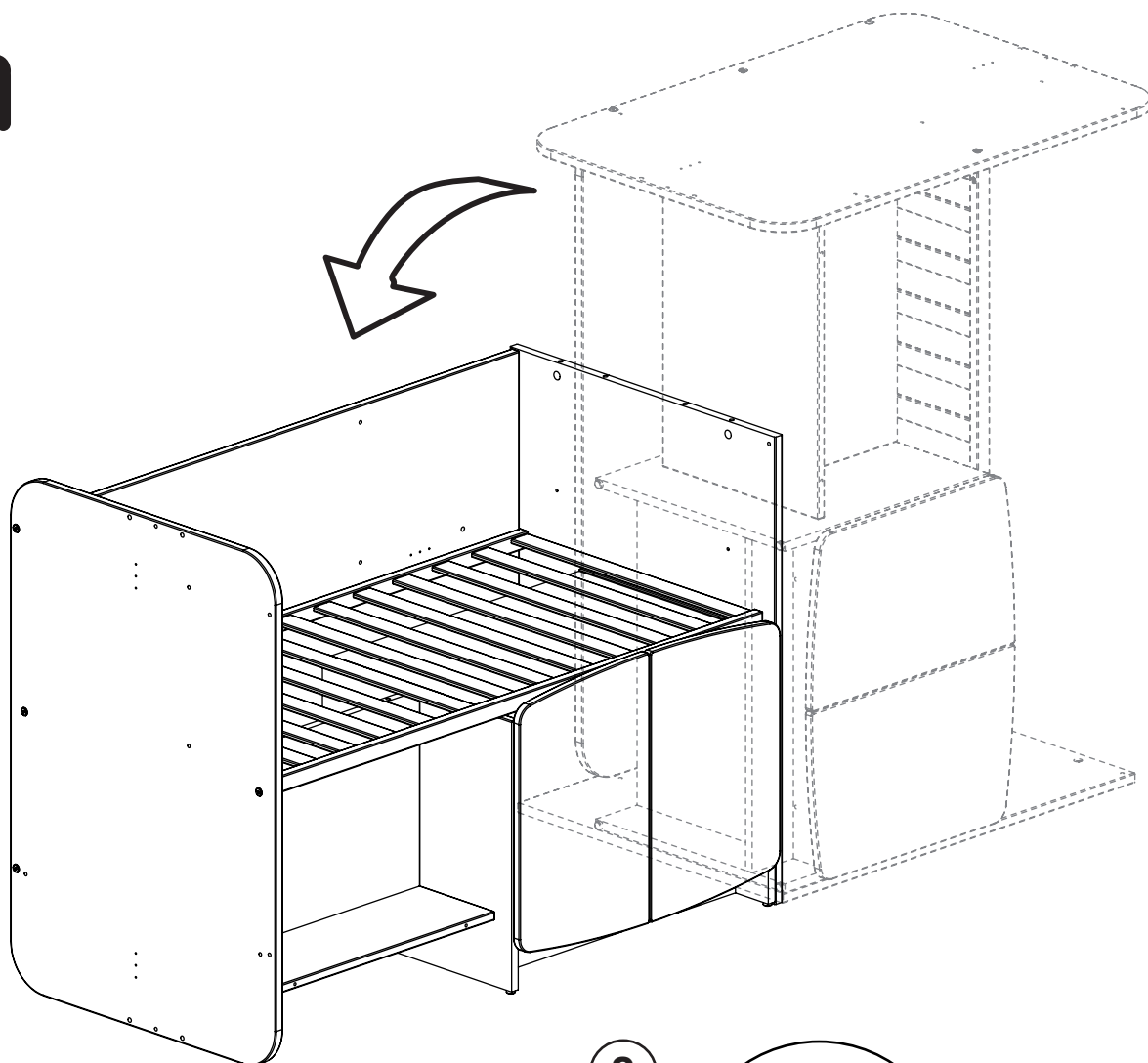
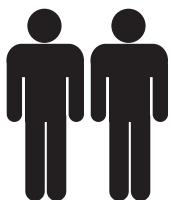

12

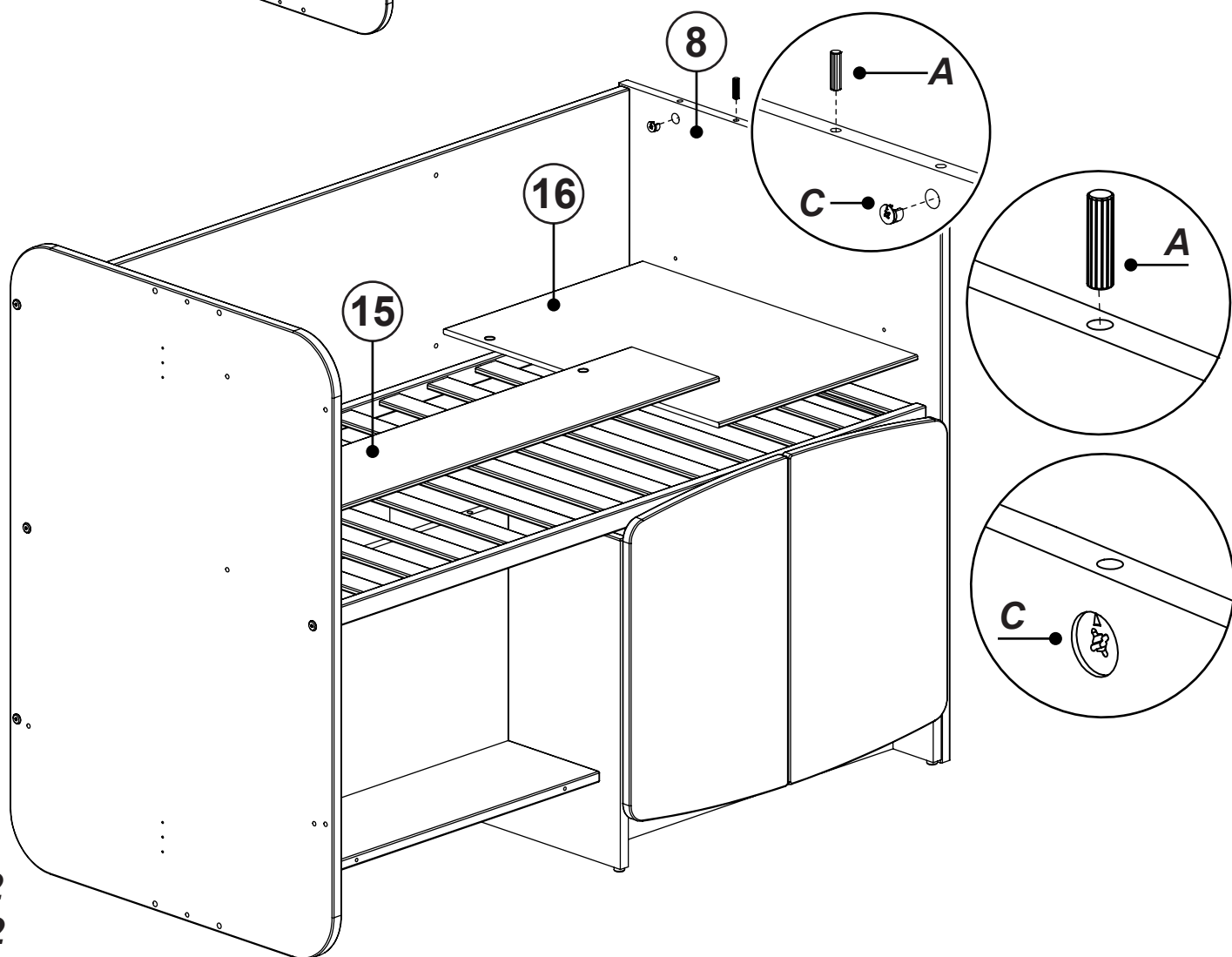

A x2
C x2

13

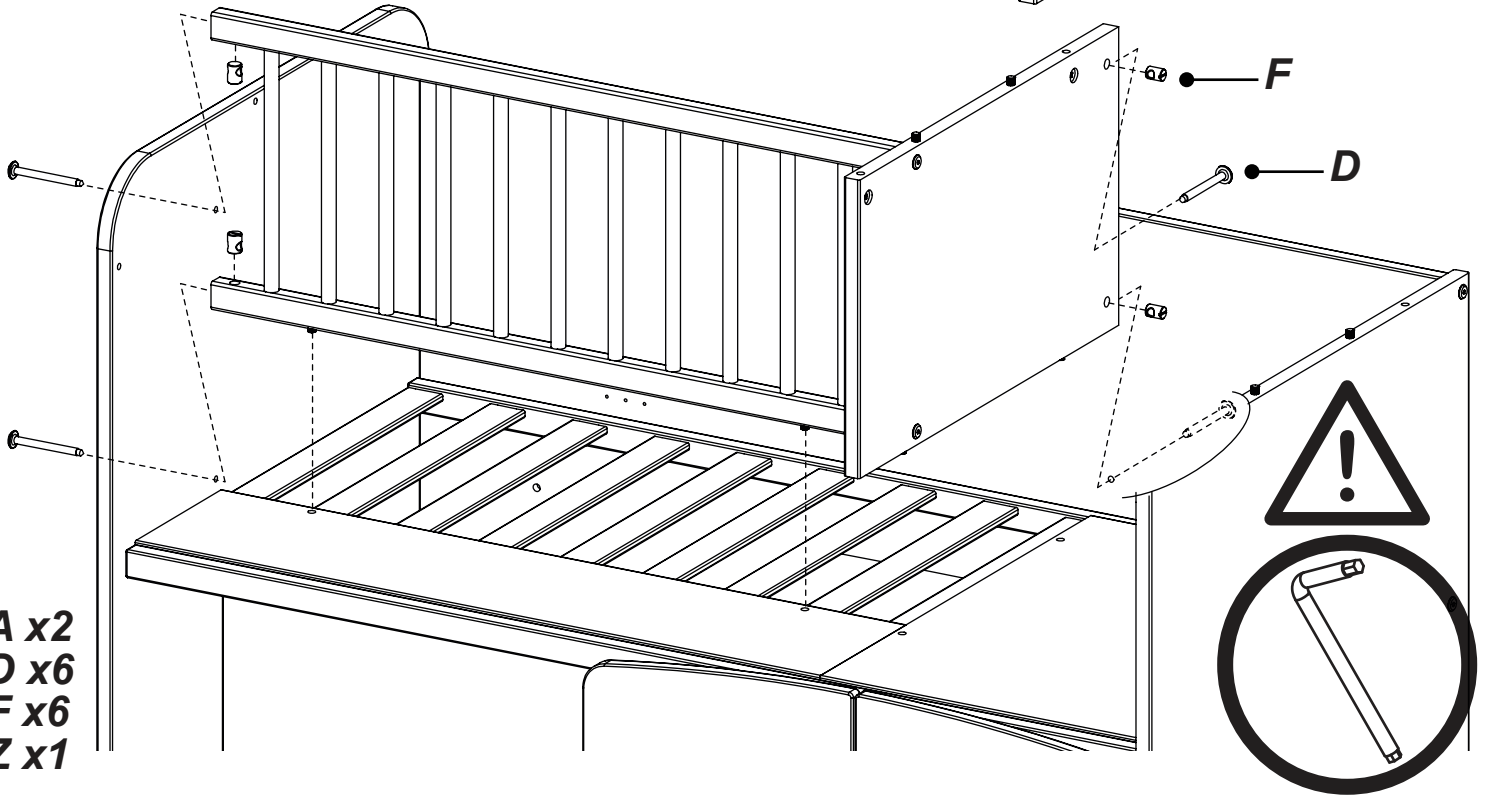
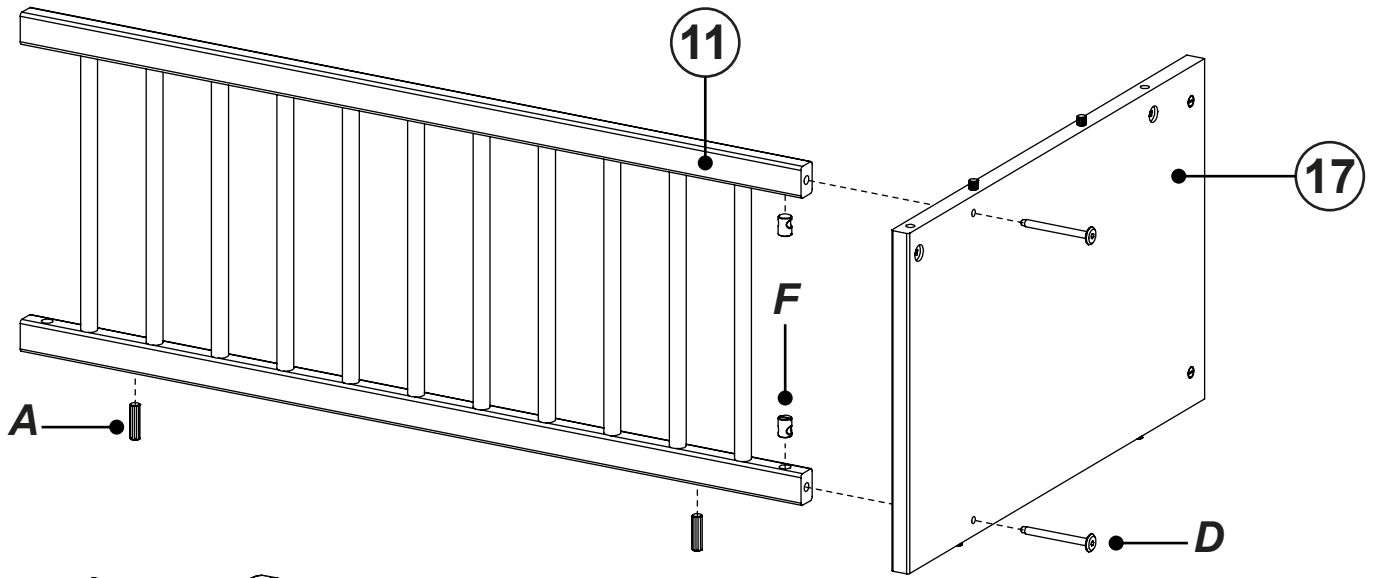

A x2
D x6
F x6
Z x1

14

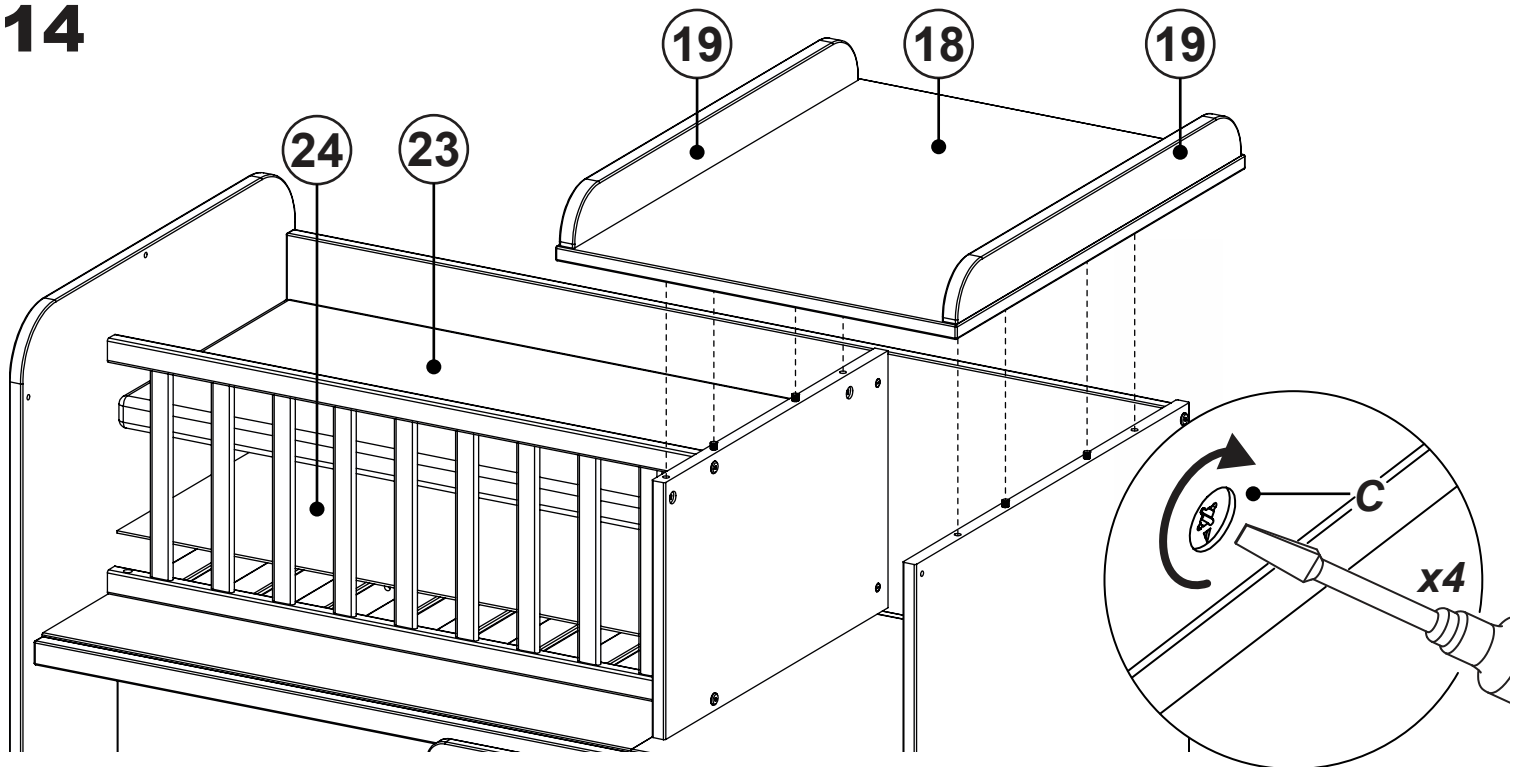

15

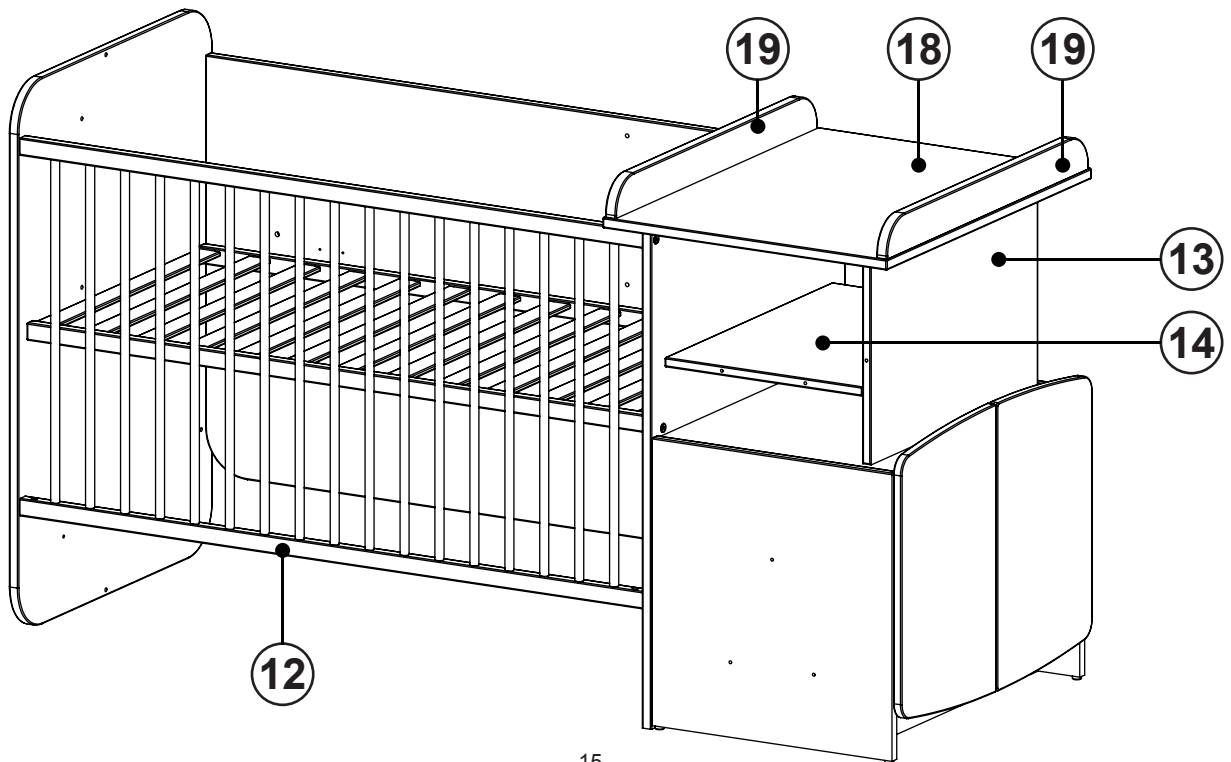
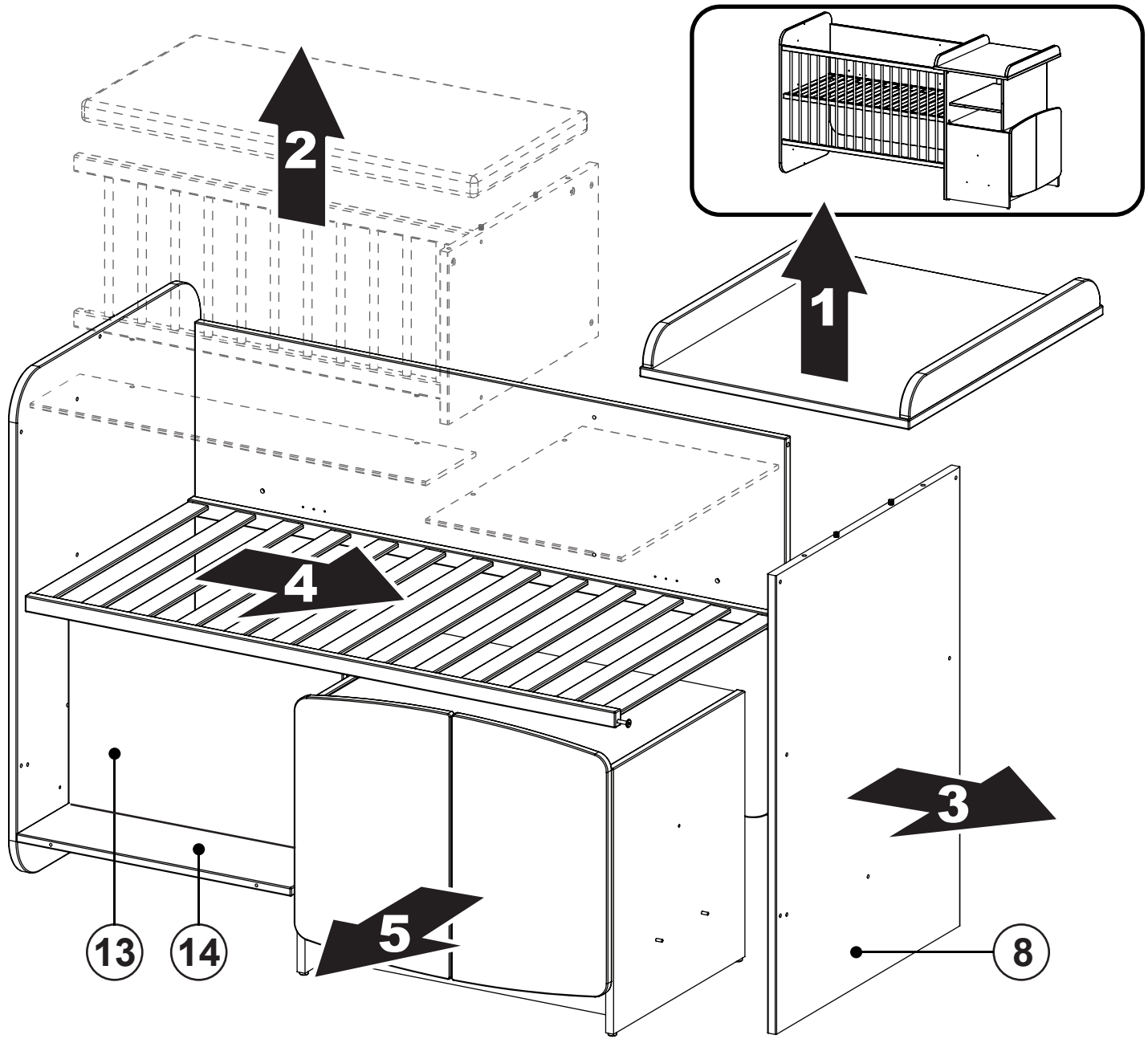

16

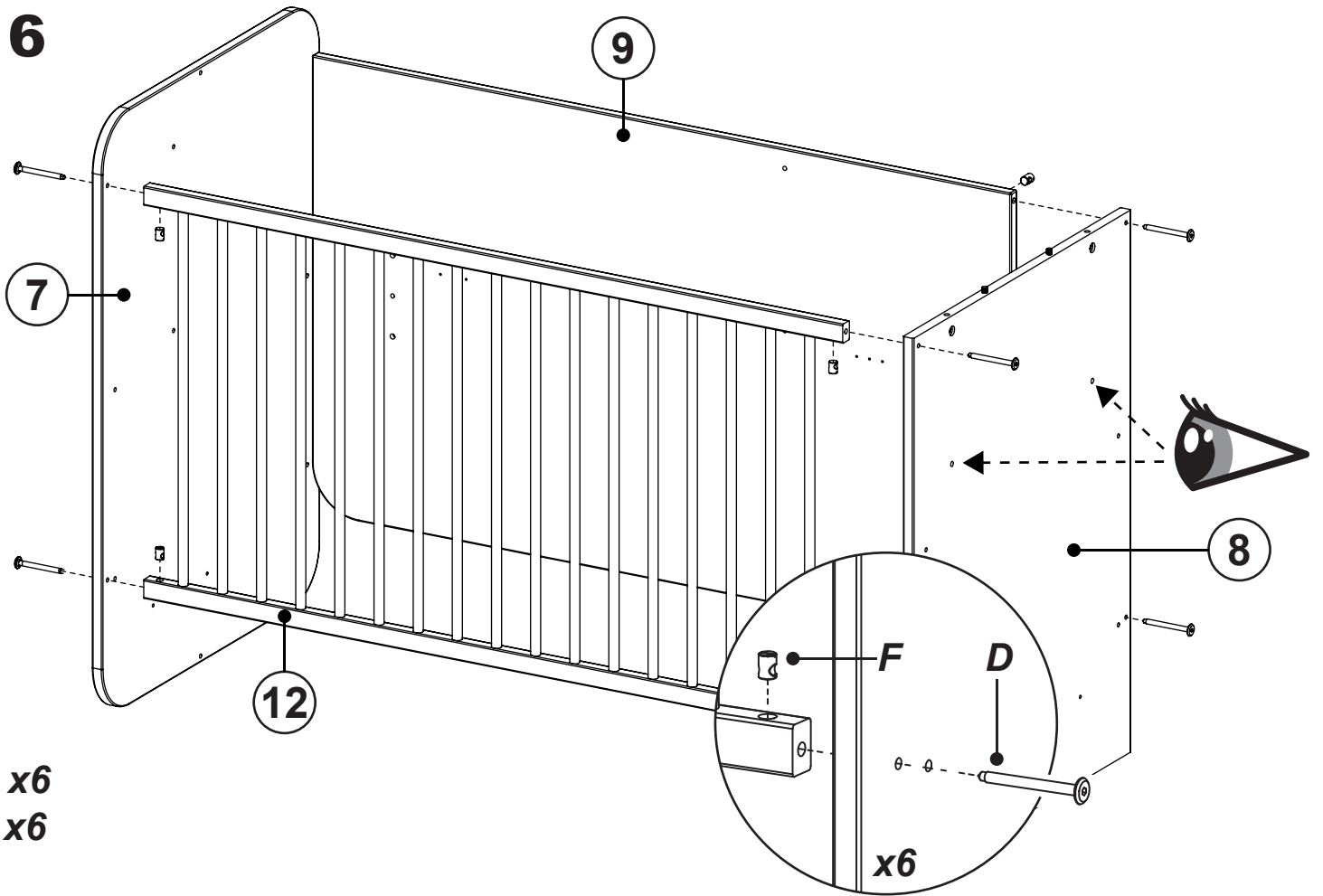

17

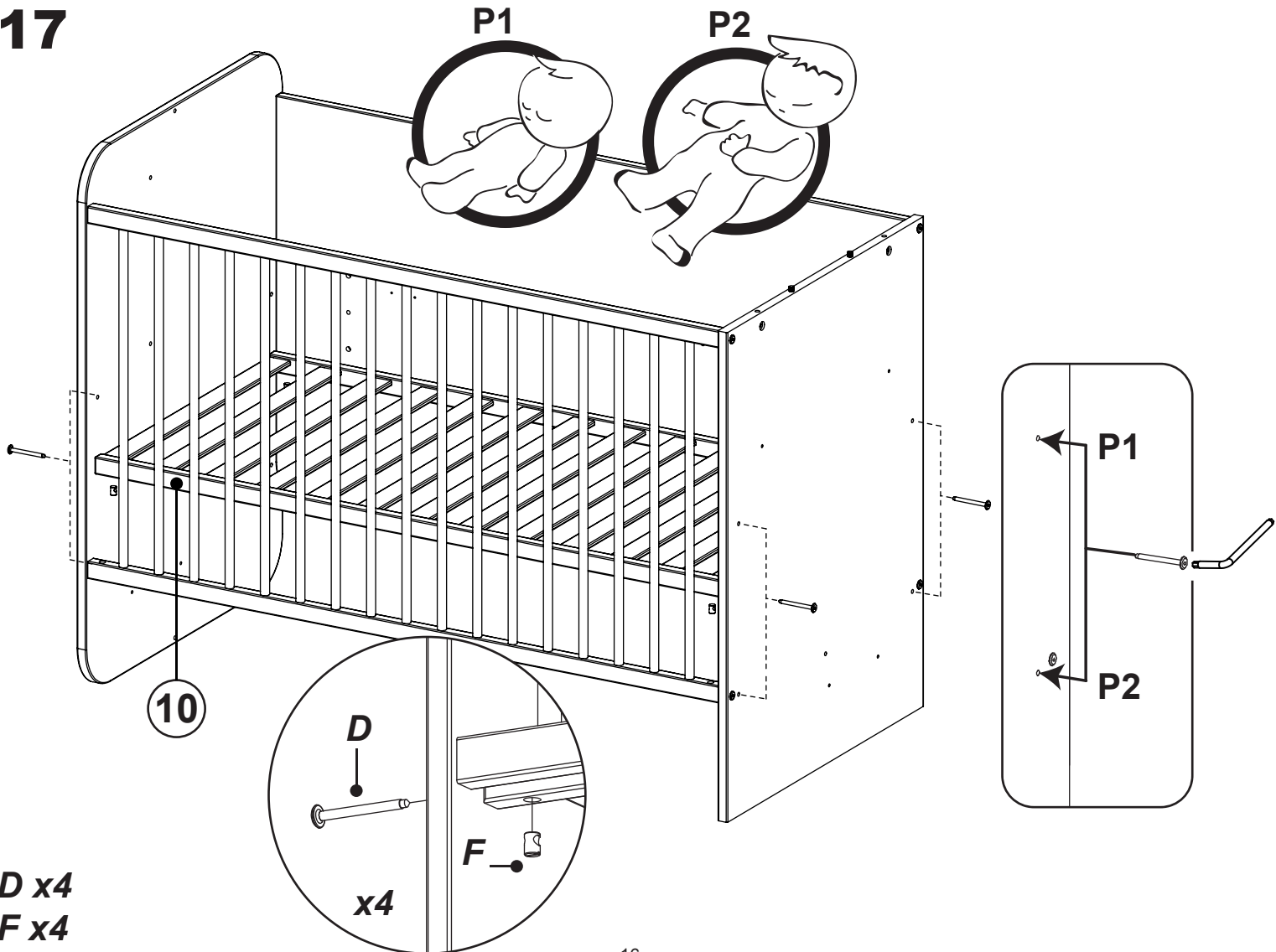

18

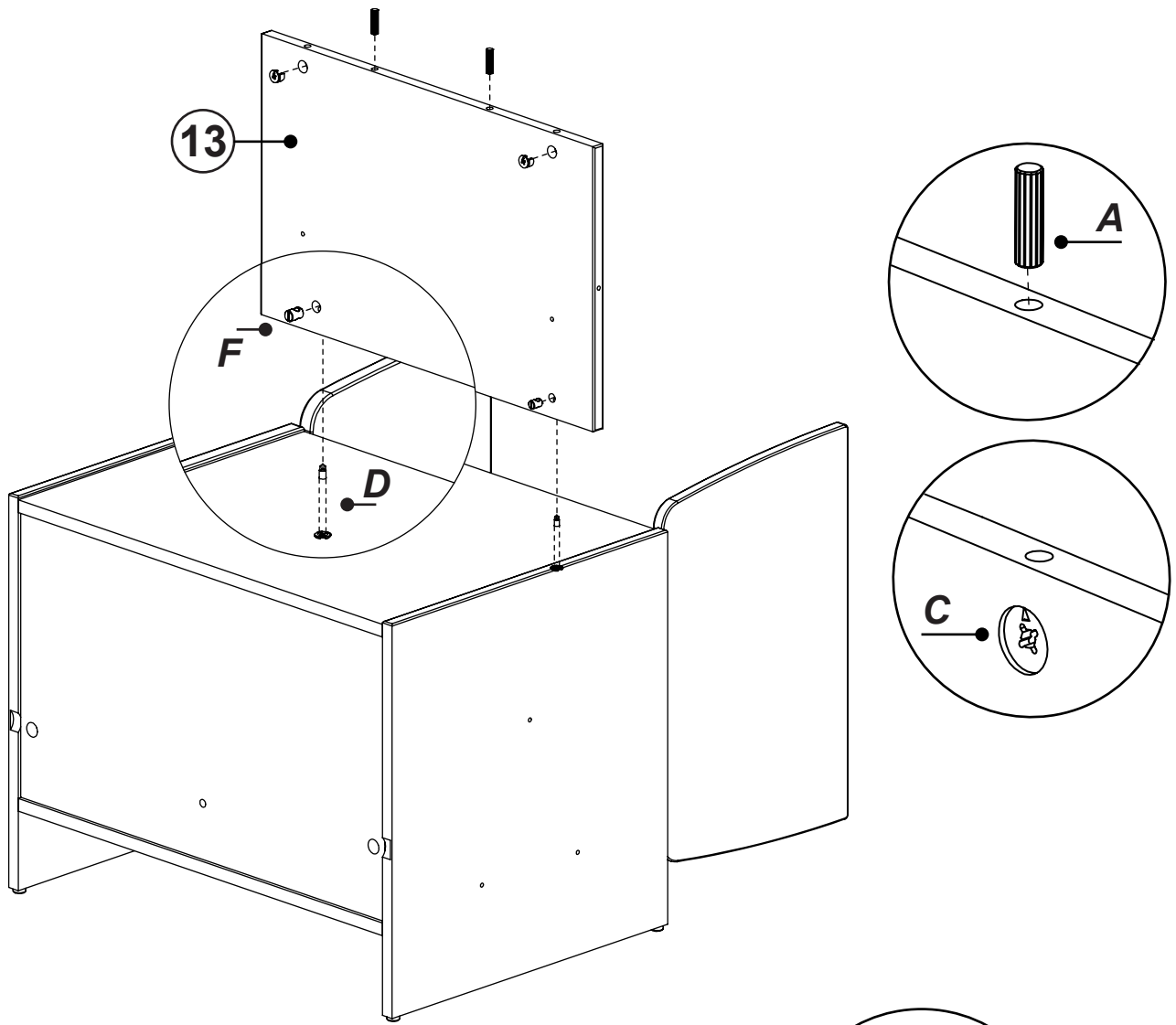

- A x2**
- C x2**
- D x2**
- F x2**
- Z x1**

19

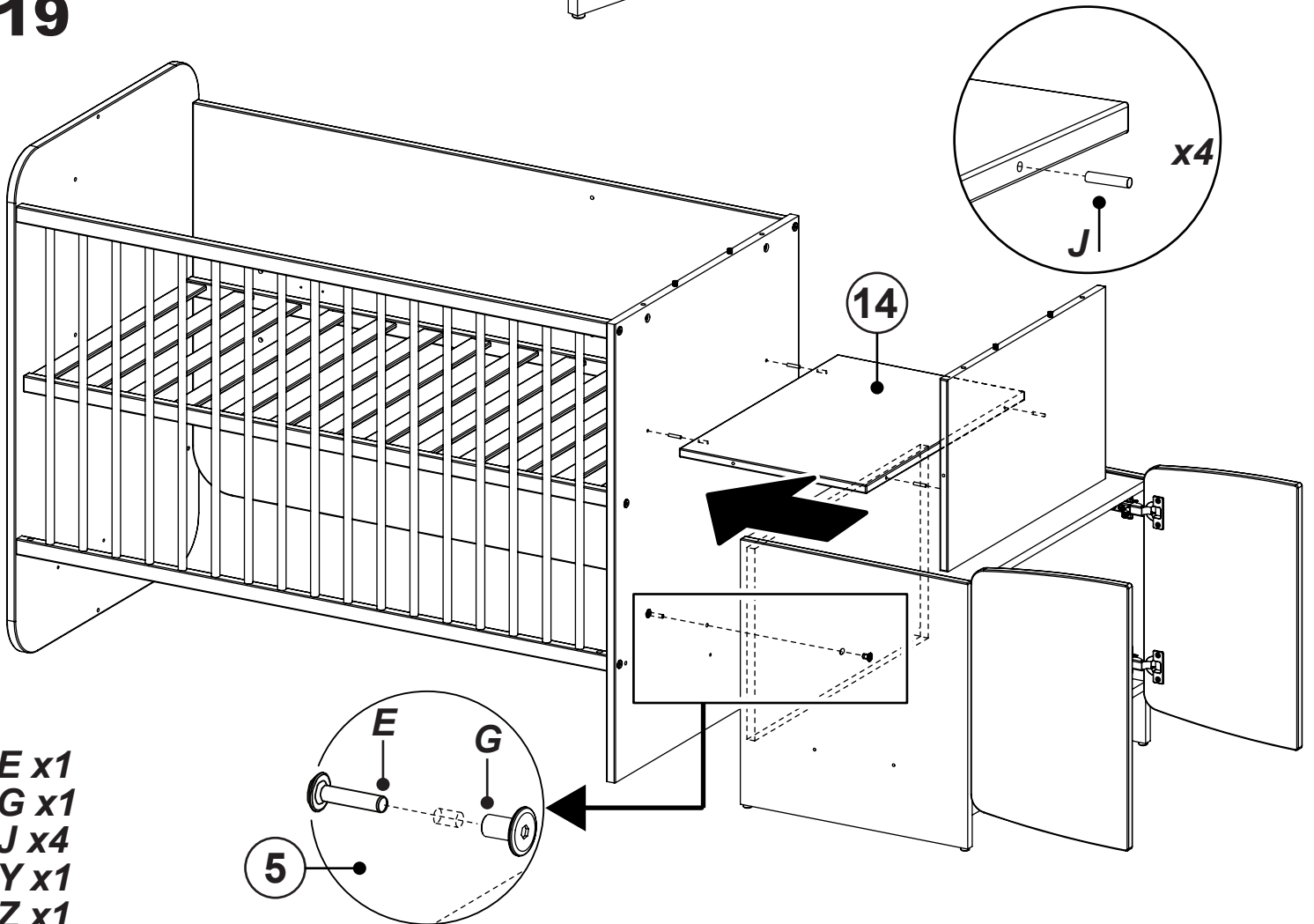

- E x1**
- G x1**
- J x4**
- Y x1**
- Z x1**

20

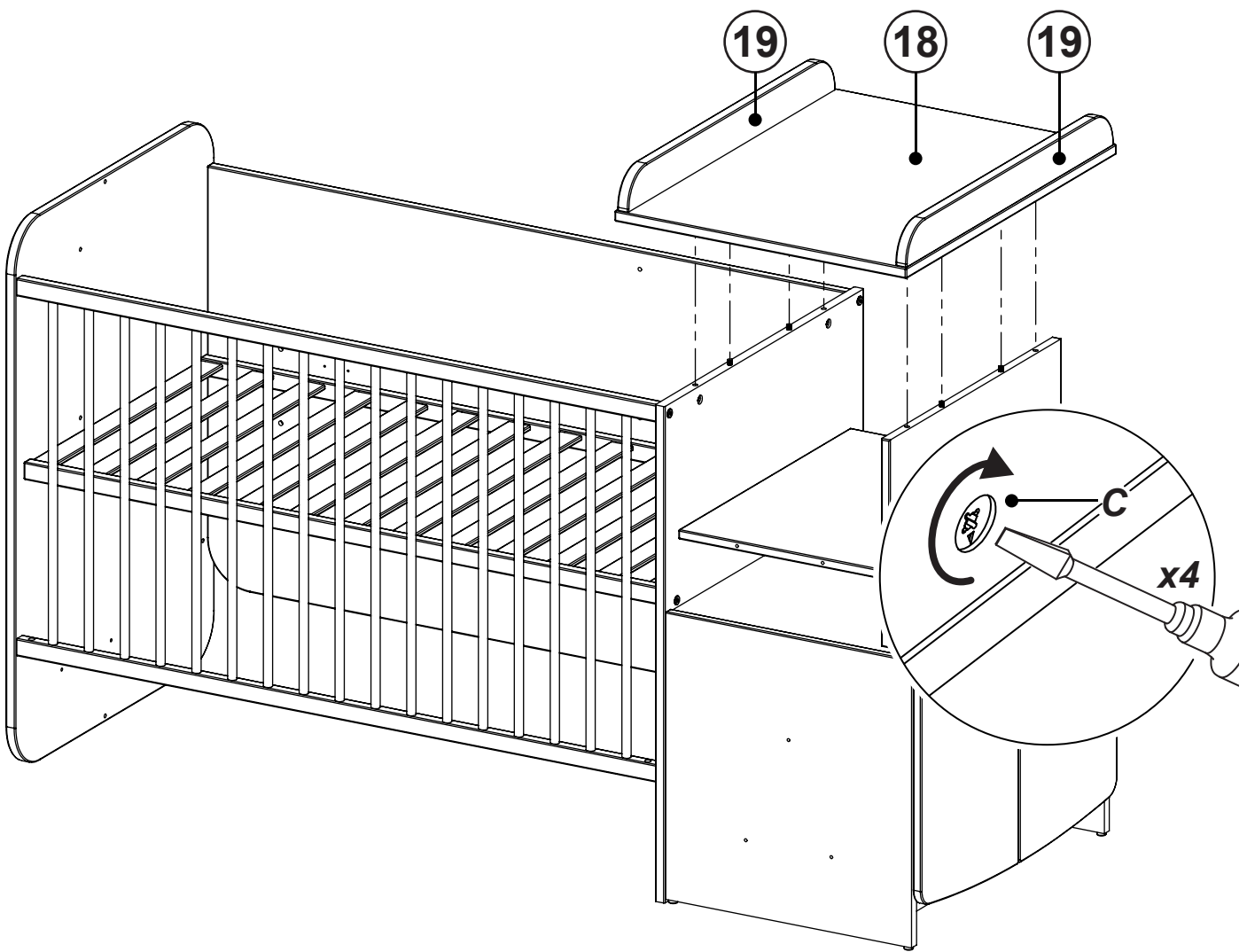

21

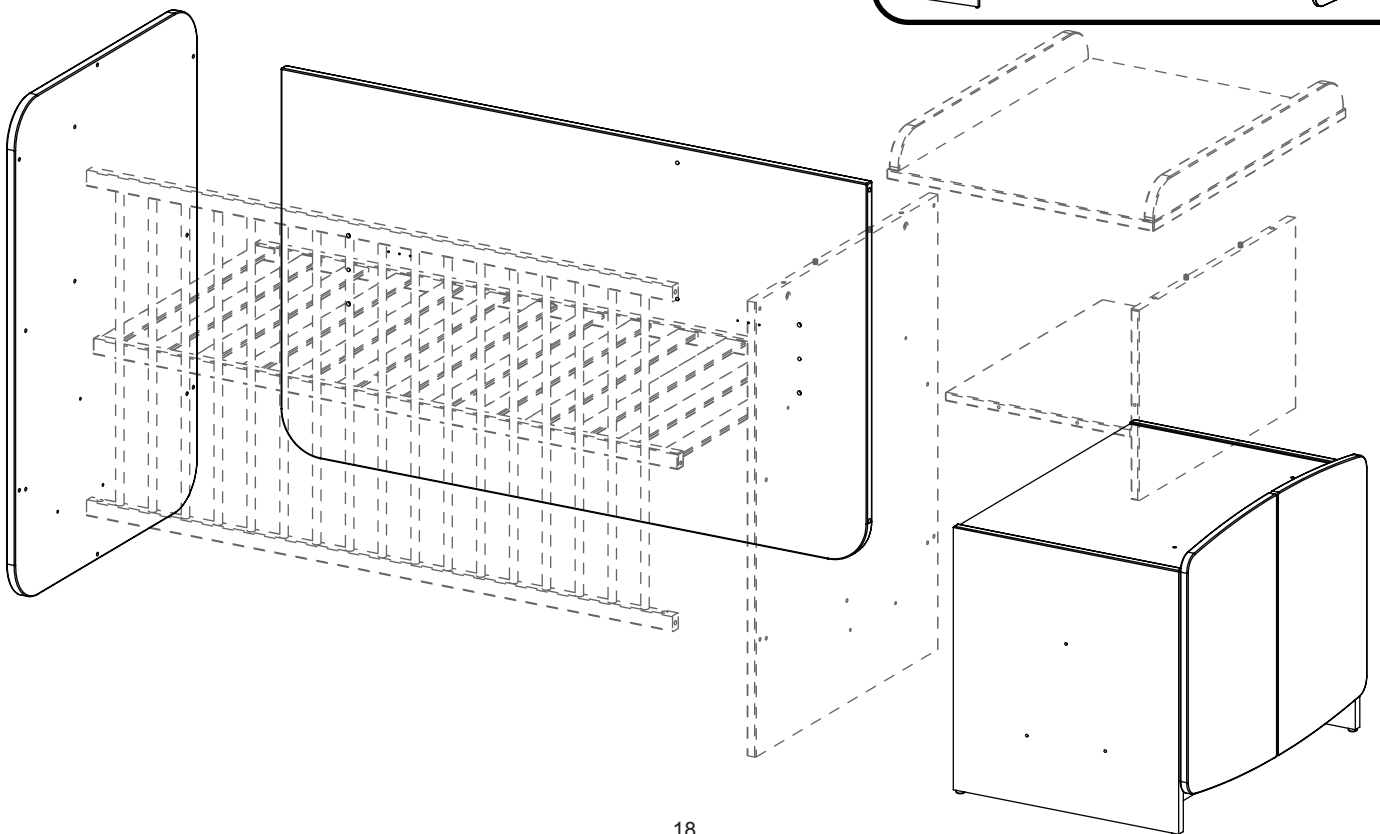
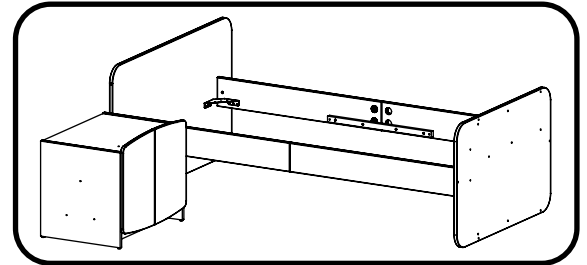

22

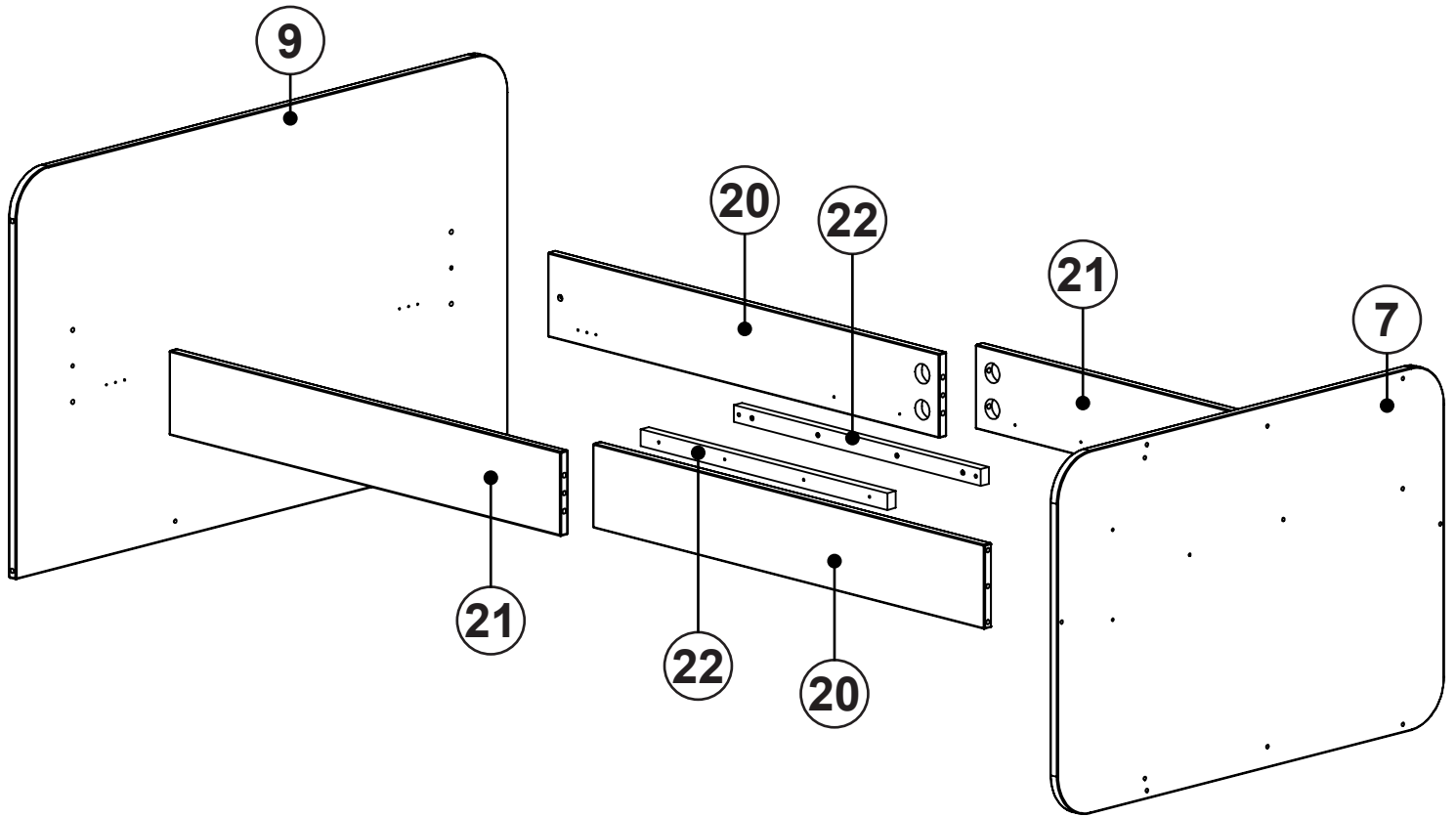

23

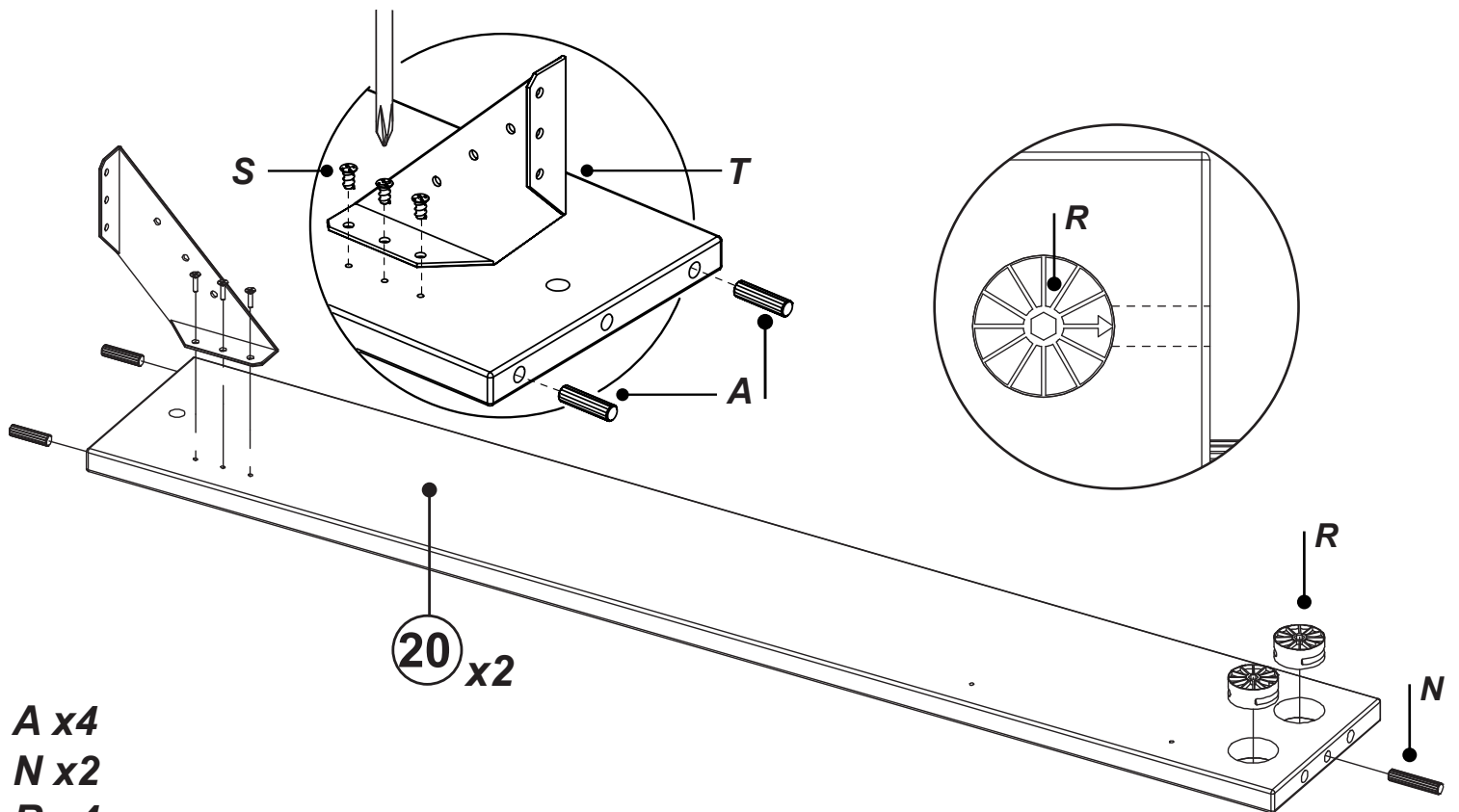

- A x4
- N x2
- R x4
- S x6
- T x2

24

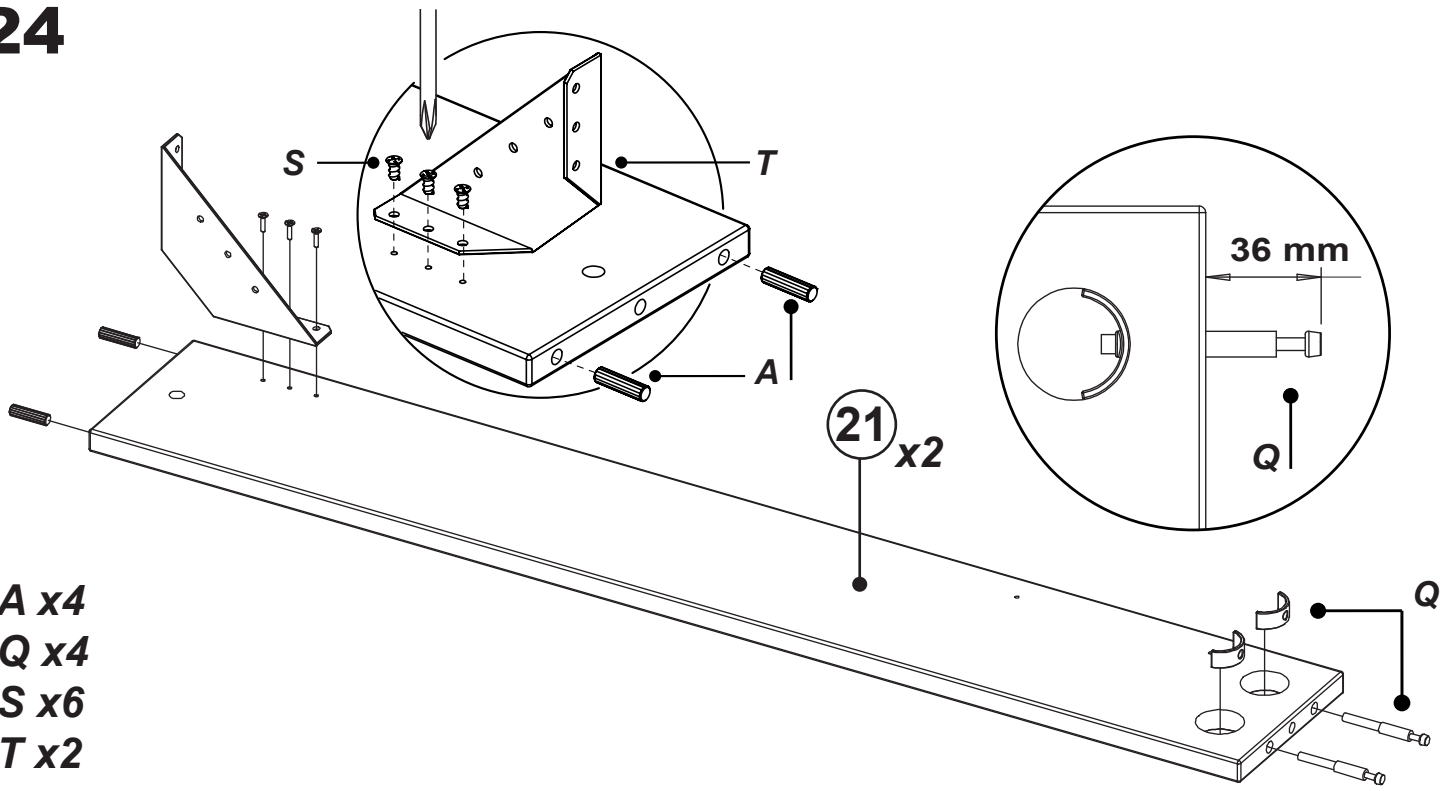

A x4
Q x4
S x6
T x2

25

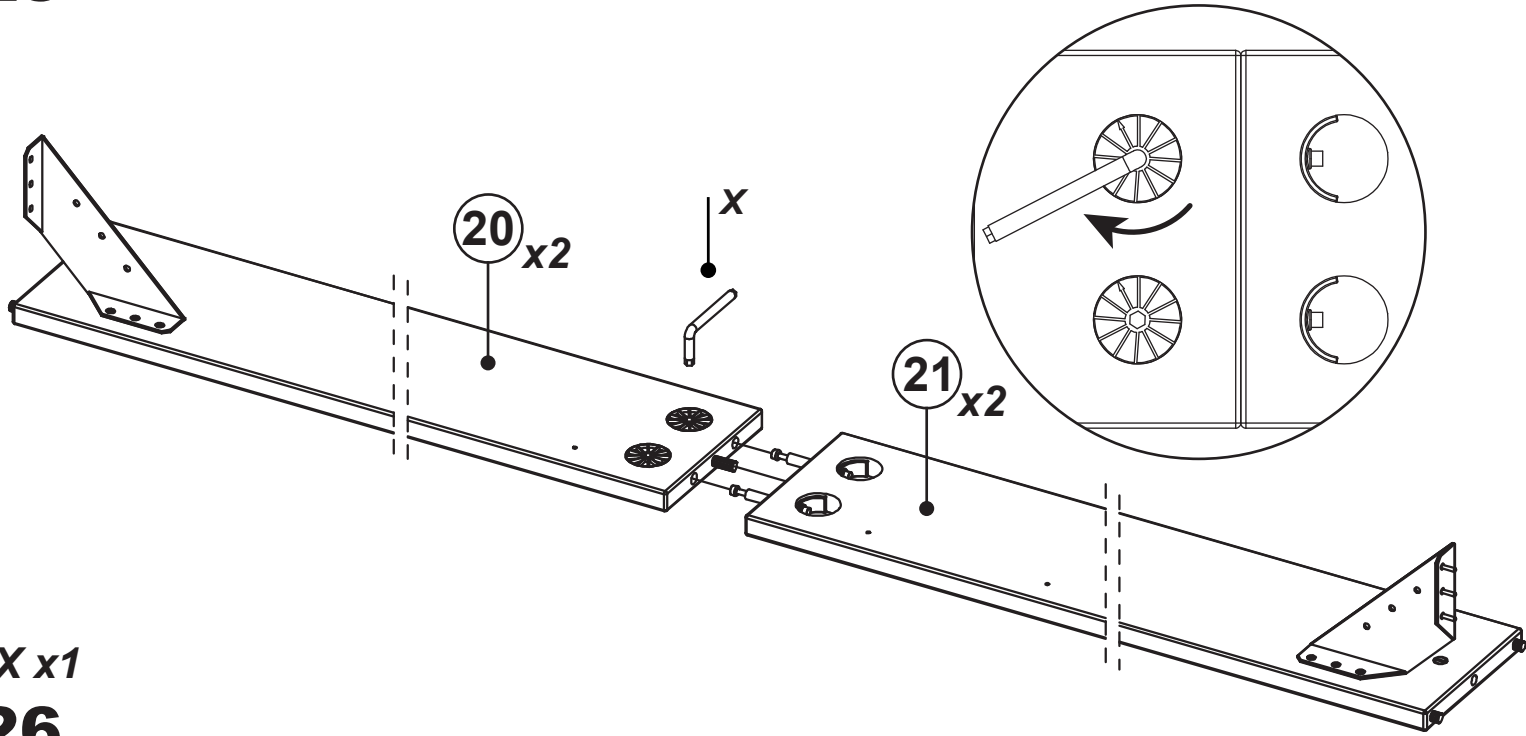

X x1
26

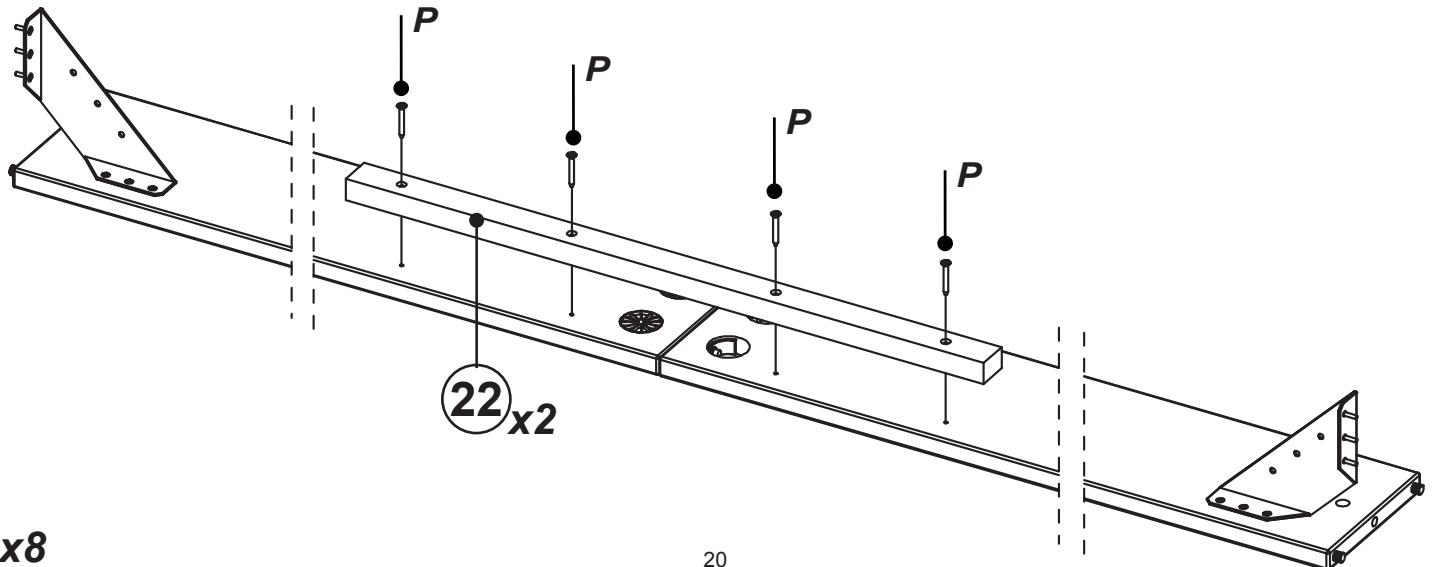

P x8

27

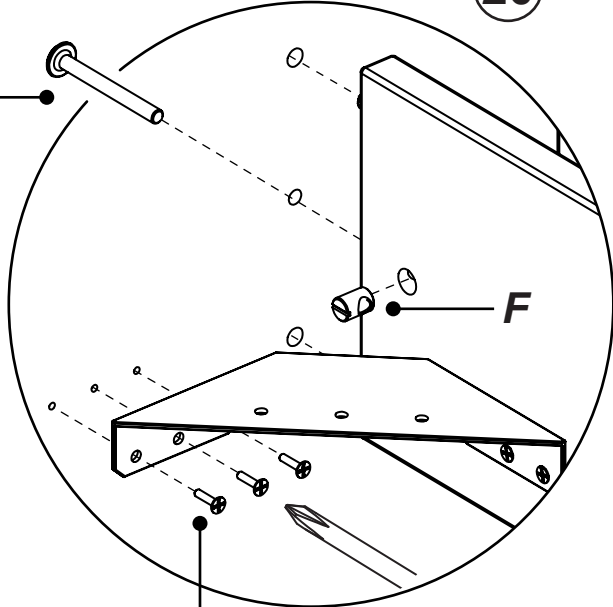
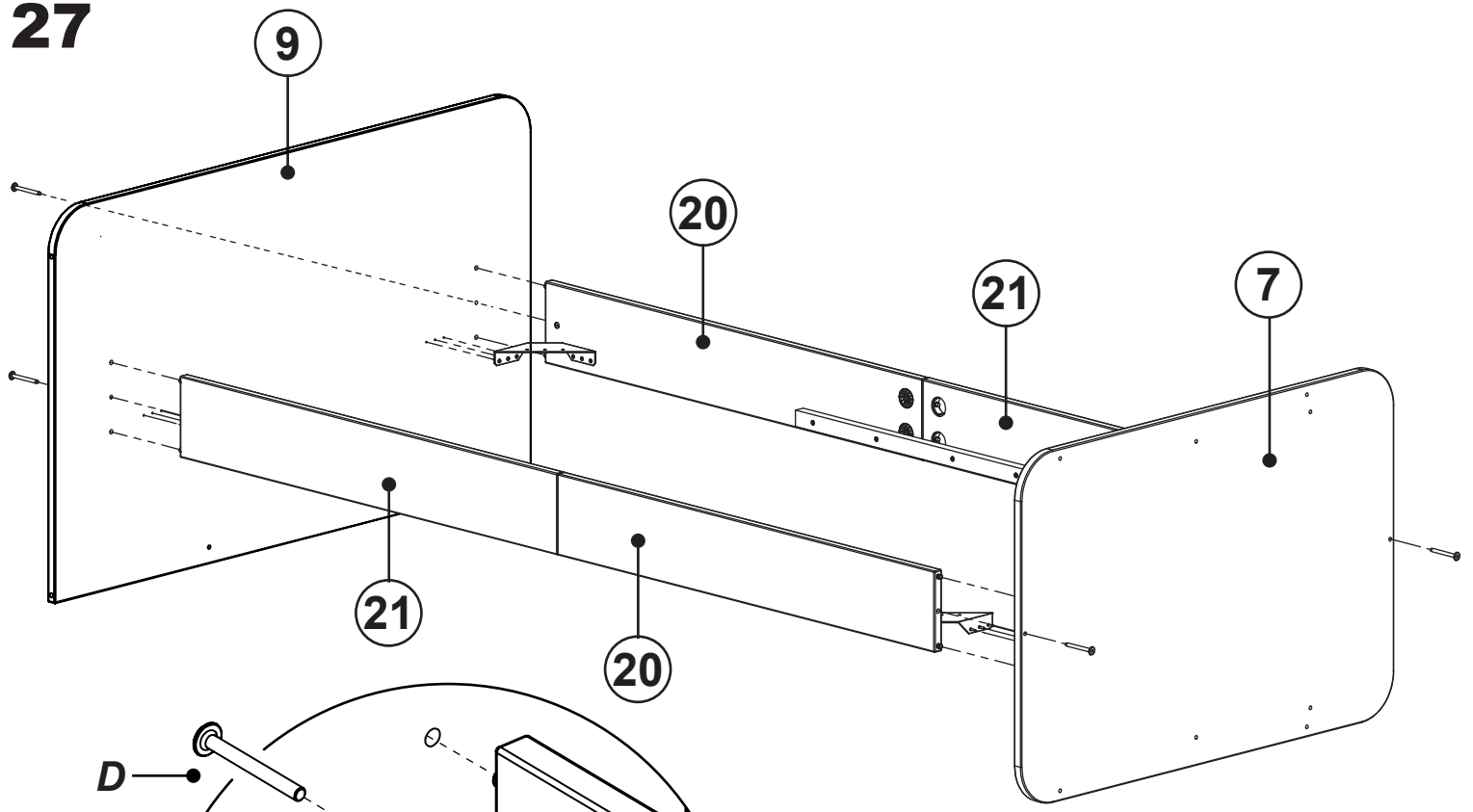

D x4
F x4
S x12

